



Recibo No. 1

Bueno Por: \$1,112,844.54

Recibi de la Direccion de Tesoreria del Municipio de Concordia, Sinaloa la cantidad de:-----

\$1,112,844.54 SON: (UN MILLON CIENTO DOCE MIL OCHOCIENTOS CUARENTA Y CUATRO PESOS 54/100 M.N.)

Por Concepto de :

Pago correspondiente a la Estimacion No.1 (Uno) Finiquito del Contrato : FISM-MCS-001-2023

CONSTRUCCION DE PAVIMENTO HIDRAULICO EN CALLE BENITO JUAREZ ENTRE CAMINO A LOS LIMONES Y CALLEJON CUAUHTEMOC EN CABECERA MUNICIPAL, MUNICIPIO DE CONCORDIA, SINALOA.

Importe de Contrato = \$1,650,766.91

IMPORTE DE ESTIMACION :	\$1,423,074.88
SUBTOTAL:	<u>\$1,423,074.88</u>
16 % IVA :	<u>\$227,691.98</u>
TOTAL :	<u>\$1,650,766.86</u>
DEDUCCIONES	
AMORTIZACION ANTICIPO 30% (*)	\$495,230.07
INSPECCION Y VIGILANCIA 3%	\$42,692.25
TOTAL DEDUCCIONES :	\$537,922.32
TOTAL NETO A COBRAR :	\$1,112,844.54

Recibi:

Concordia, Sinaloa, 18 de Septiembre del 2023



Arq. Oscar Lizárraga Tisnado
Contratista



RECIBO No: 01

CONTRATISTA

OSCAR LIZARRAGA TISNADO

CALLEJON CUAUHEMOC S/N, COL CENTRO, CONCORDIA SINALOA. CP.82600

FECHA : 18-sep-23

ESTIMACION No: 01 (UNO) FINIQUITO

UBICACION:
CONCORDIA, SINALOA.
R.F.C.
R.F.C. LITO790314ET8

CEL:
6941108226

EMAIL
olt_arq@hotmail.com
I.M.S.S.
L51-11495-10-1

PERIODO:
DEL 15-ago-23
AL 18-sep-23

CONTRATO No.

FISM-MCS-001-2023

FECHA DE CONTRATO:

14-ago-23

UBICACION:

COLONIA LA MARAVILLA

PERIODO DE EJECUCION DEL CONTRATO:

INICIO: **15-ago-23**

TERMINACION: **15-oct-23**

DESCRIPCION:

CONSTRUCCION DE PAVIMENTO HIDRAULICO EN CALLE BENITO JUAREZ ENTRE CAMINO A LOS LIMONES Y

PRORROGA:

AL

CALLEJON CUAUHEMOC EN CABECERA MUNICIPAL, MUNICIPIO DE CONCORDIA, SINALOA.

CONTRATO NO:

FISM-MCS-001-2023

IMPORTE SIN IVA

\$1,423,074.92

IMPORTE CON IVA

\$1,650,766.91

30% ANTICIPO

\$495,230.07

TOTAL DEL CONTRATO:

\$1,650,766.91

RECIBI DEL MUNICIPIO DE CONCORDIA, SINALOA:

BUENO POR:

1,112,844.54

1,112,844.54

SON: (UN MILLON CIENTO DOCE MIL OCHOCIENTOS CUARENTA Y CUATRO PESOS 54/100 M.N.)

EN PAGO DE ESTIMACION 01 (UNO) FINIQUITO

DEDUCCIONES:

AMORTIZACION ANTICIPO 30% (*)

\$ 426,922.47

MAS I.V.A.

\$ 68,307.60

TOTAL AMORTIZACION DE ANTICIPO

495,230.07

CALCULO DE ESTIMACION

IMPORTE DE LA OBRA EJECUTADA SIN IVA

\$ 1,423,074.88

MAS I.V.A 16 %

\$ 227,691.98

TOTAL DE LA OBRA EJECUTADA CON IVA

\$ 1,650,766.86

CONGRESO DEL ESTADO (ASE) (2%):

\$ 28,461.50

ORGANO INTERNO DE CONTROL MUNICIPAL (1%):

\$ 14,230.75

TOTAL DEDUCCIONES

537,922.32

MENOS DEDUCCIONES

537,922.32

(*) DEL IMPORTE EJECUTADO SIN IVA

SALDO A PAGAR:

1,112,844.54

RECIBI CONTRATISTA

ARQ. OSCAR LIZARRAGA TISNADO

DIRECTOR DE OBRAS PUBLICAS Y DESARROLLO URBANO

ING. JOSE ALFREDO CASTAÑEDA MOTTA

TESORERO MUNICIPAL

C.P. DIANA LUZ VALDEZ PEREZA



H. Ayuntamiento de Concordia, Sinaloa

MUNICIPIO DE CONCORDIA, SINALOA
BENITO JUAREZ Y FCO JAVIER MINA SN, CENTRO CONCORDIA,
SINALOA

FOLIO
26604

No. REQ.:

AUTORIZACION PRESUPUESTAL

FECHA DE EXPEDICION
01/11/2023

CTA. CARGO: 740 | OSCAR LIZARRAGA TISNADO
2113/1/000009/000911/000050/000000

Dirección : OBRAS Y SERVICIOS PUBLICOS
Departamento : DIRECCION DE DESARROLLO URBANO Y OBRAS PUBLICAS

0 - 0

CÓDIGO	CANTIDAD	UNIDAD	DESCRIPCION DEL ARTICULO O SERVICIO	P. UNITARIO	IMPORTE
0	1.00	N/A	ESTIMACION FINIQUITO DEL CONTRATO FISM-MCS-001-2023	\$1,650,766.91	\$1,650,766.91
Partida:	615002		PAVIMENTACION DE VIAS DE COMUNICACION (FISM)		
Proyecto:	33 FONDO DE APORTACIONES PARA LA INFRAESTRUCTURA: 2023-900-911-221-11-11-1-615002-1235/5/000009/000911/002023/000001				

Concepto:
ESTIMACION FINIQUITO DEL CONTRATO FISM-MCS-001-2023 DE LA OBRA
CONSTRUCCION DE PAVIMENTO HIDRAULICO EN CALLE BENITO JUAREZ Y CALLEJON
COAHUATEMOC EN CABECERA MUNICIPAL DE CONCORDIA SINALOA

SUBTOTAL	1,423,074.92
IVA	227,691.99
RETENCIONES	0.00
TOTAL	1,650,766.91

ELABORÓ

JOSE ALFREDO CASTAÑEDA MOTTA

AUTORIZÓ

DIANA LUZ VALDES PERAZA
TESORERO MUNICIPAL

Folio Fiscal	
3669a334-26ae-47d7-b193-9196a76c9764	
Serie: A	Folio: 2
Número de Certificado del Emisor	
00001000000702597360	
Lugar y Fecha de Emisión	
82600, 2023-11-03T16:30:31	

OSCAR LIZARRAGA TISNADO
LITO790314ET8
Rég. Fiscal: 612 - Personas Físicas con Actividades Empresariales y Profesionales

I - Ingreso	
Lugar y Fecha de certificación	
Ciudad de México, 2023-11-03T17:30:33	
Proveedor de Certificación de CFDI	
AURORIAN S.A. DE C.V.	
www.konesh.com.mx	
Número Certificado del SAT: 00001000000505750848	

RFC del Cliente	Uso CFDI
MCS810101FK0	G03 - Gastos en general.

Régimen Fiscal del Cliente	Domicilio Fiscal
603 - Personas Morales con Fines no Lucrativos	82600

Nombre del Cliente
MUNICIPIO DE CONCORDIA, SINALOA

Residencia Fiscal	NumRegIdTrib

Clave	No. Ident.	Cantidad	C. Unidad	Unidad	Descripción	V. Unitario	Importe	Descuento
72141001		1.00	XNA	NO DISPONIBLE	PAGO DE ESTIMACION No.01 (Finiquito) RELACIONADO A LOS TRABAJOS DE LA OBRA DENOMINADA: CONSTRUCCION DE PAVIMENTO HIDRAULICO EN CALLE BENITO JUAREZ ENTRE CAMINO A LOS LIMONES Y CALLEJON CUAUHTEMOC EN CABECERA MUNICIPAL, MUNICIPIO DE CONCORDIA, SINALOA.....CONTRATO No. FISM-MCS-001-2023.....IMPORTE SIN IVA \$1,423,074.92 + 16% IVA \$227,691.99 TOTAL = \$1,650,766.91..... IMPORTE DE ESTIMACION \$1,423,074.88 SUBTOTAL \$1,423,074.88 + 16% DE IVA \$227,691.98 TOTAL = 1,650,766.86 DEDUCCIONES..... AMORTIZACION ANTICIPO 30% (*) \$495,230.07 CONGRESO DEL ESTADO (ASE) (2%): \$28,461.50 ORGANOS INTERNO DE CONTROL MUNICIPAL (1%): \$14,230.75 TOTAL DE DEDUCCIONES = \$537,922.32..... TOTAL NETO A COBRAR: \$1,112,844.54 Objeto de impuesto: 02 Impuesto Traslado Base: \$ 959348.74 Impuesto: 002 Tipo Factor: Tasa Tasa o Cuota: 0.160000 Importe: \$ 153495.80	\$959,348.74	\$ 959,348.74	

IMPORTE EN LETRAS

UN MILLÓN CIENTO DOCE MIL OCHOCIENTOS CUARENTA Y CUATRO PESOS 54/100 MXN

SELLO DIGITAL DEL EMISOR

SB.../jLXeGrBJRmaNJDkgnbOqyFYQUdG6aLx+nKE4QwfyNHocpUZK1y7ck1IoDX9G556XqoMsk/M7zT5s3osOmX+qEujKqVum2kICjKpoUH089IRndyC12u1uIN0VNmNx4uKi4rd2Ysjop/4
 0KxVPERV6OMmSAJ+dZ0+BitU3N/kaVAKLZ1c/mWlqg==

SELLO DIGITAL DEL SAT

XjYR7ShgLE/IXAJUjJMAgqfIVS1IFTD8b968yNVibIoySayOZ0gISnLWCwTzsUBgPHjCHCd26Nwd7Hj0nx8d7hbKgz32u5QnQ1uZ+cechDyfpXh+uZ2+7ITYdivRqnrqM6CwzRuX7zbrmwNFZHG
 6gipW+W84G+GK7R/alB/cYbQ9jzQowKdscZr9NFJMjFXeLFCZkHhHBRcpQHkYuo44/0AKkpS/eGLX7/gS4FX19aCpBGH9/H1rgl74I8oXaPlw3Gg4nZ1s88TeZSRReAMszcyFhd4jByu2Klzm8
 JzXr01WQFgo7Vf0w0CUTAU1iu8brCVApIICpXjHVg==

CADENA ORIGINAL DEL COMPLEMENTO DE CERTIFICACION DIGITAL DEL SAT

||1..1|3669a334-26ae-47d7-b193-9196a76c9764|2023-11-03T17:30:33|AUR100128N3|SBXAD0xYVjLXeGrBJRmaNJDkgnbOqyFYQUdG6aLx+nKE4QwfyNHocpUZK1y7ck1IoDX9G556
 XqoMsk/M7zT5s3osOmX+qEujKqVum2kICjKpoUH089IRndyC12u1uIN0VNmNx4uKi4rd2Ysjop/4ofbl09fCkikV6mElaUfjXVYum1EwB1Bv1+9QjkwFplwTxDyoqlqf6DW+s5gU1r3NchBSMMsP
 p14CRJyVpiUnH3oPrZlv15LG842E5NIOYdE14U2hXyNGDIA6Rkpcz7ChO53Rz+wiMgHsTOMyIS0KxVPERV6OMmSAJ+dZ0+BitU3N/kaVAKLZ1c/mWlqg==|00001000000505750848|

CFDI Versión: 4.0
 Moneda: MXN
 Exportación: 01 - No aplica
 Forma de Pago: 03 - Transferencia electrónica de fondos
 Método de Pago: PUE - Pago en una sola exhibición
 Condiciones de Pago: CONTADO



SUB-TOTAL	\$ 959,348.74
Total de Impuestos Traslados	\$ 153,495.80
Total de Impuestos Retenidos	\$ 0.00
002 0.160000 %	\$ 153,495.80
TOTAL	\$ 1,112,844.54



MUNICIPIO DE CONCORDIA SINALOA
DIRECCION DE OBRAS PUBLICAS Y DESARROLLO URBANO

CONTRATISTA

OSCAR LIZARRAGA TISNADO

CALLEJON CUAUHEMOC S/N, COL CENTRO, CONCORDIA SINALOA. CP.82600

R.F.C.

R.F.C. LITO790314ET8



I.M.S.S.

L51-11495-10-1

ESTADO DE CUENTA

CONTRATO No. **FISM-MCS-001-2023** ESTIMACION: **01 (UNO) FINIQUITO**
 UBICACION: **COLONIA LA MARAVILLA** LOCALIDAD: **CONCORDIA** MUNICIPIO: **CONCORDIA, SINALOA.**
 DESCRIPCION: **CONSTRUCCION DE PAVIMENTO HIDRAULICO EN CALLE BENITO JUAREZ ENTRE CAMINO A LOS LIMONES Y CALLEJON CUAUHEMOC EN CABECERA MUNICIPAL, MUNICIPIO DE CONCORDIA, SINALOA.** FECHA APROB. **14-ago-23**
 PERIODO DE CONTRATO DEL: **15-ago-23** AL **15-oct-23**
 IMPORTE DE OBRA: **\$1,650,766.91** CONVENIO ADICIONAL:
 IMPORTE DE ANTICIPO DE OBRA: **\$495,230.07** PERIODO CONVENIO ADICIONAL: DEL AL
 IMPORTE TOTAL DE CONTRATO: **\$1,650,766.91**

No. DE ESTIMACION	PERIODO	IMPORTE ESTIMACION \$	IMPORTE SIN IVA \$	INSPECCION Y VIGILANCIA	AMORTIZACION ANTICIPO	TOTAL DEDUCCIONES	LIQUIDO A PAGAR
01 (UNO) FINIQUITO	15-ago-23	\$ 1,650,766.86	\$ 1,423,074.88	\$ 42,692.25	\$ 495,230.07	\$ 537,922.32	1,112,844.54
		\$ 1,650,766.86	\$ 1,423,074.88	\$ 42,692.25	\$ -	\$ 537,922.32	\$ 1,112,844.54
TOTALES:		\$ 1,650,766.86	\$ 1,423,074.88	\$ 42,692.25	\$ -	\$ 537,922.32	\$ 1,112,844.54
SALDO DEL CONTRATO:		\$0.05	SALDO POR AMORTIZAR:		\$0.00		

ARQ. OSCAR LIZARRAGA TISNADO
 CONTRATISTA

ING. JOSÉ ALFREDO CASTAÑEDA MOTTA
 DIRECTOR DE OBRAS PUBLICAS Y DESARROLLO URBANO

ARQ. JESUS ALBERTO MONROY PASOS
 SUPERVISOR



MUNICIPIO DE CONCORDIA SINALOA
DIRECCION DE OBRAS PUBLICAS Y DESARROLLO URBANO
CONTRATISTA

OSCAR LIZARRAGA TISNADO

CALLEJON CUAUHEMOC SIN, COL CENTRO, CONCORDIA SINALOA. CP.82600

I.M.S.S.

L51-11495-10-1

R.F.C.

R.F.C. LITO790314ET8



RESUMEN DE ESTIMACION

CONTRATO No. **FISM-MCS-001-2023**

ESTIMACION:

01 (UNO) FINIQUITO

UBICACION: **COLONIA LA MARAVILLA**

LOCALIDAD: **CONCORDIA**

MUNICIPIO:

CONCORDIA, SINALOA.

DESCRIPCION: **CONSTRUCCION DE PAVIMENTO HIDRAULICO EN CALLE BENITO JUAREZ ENTRE CAMINO A LOS LIMONES Y CALLEJON CUAUHEMOC EN CABECERA MUNICIPAL, MUNICIPIO DE CONCORDIA, SINALOA.**

IMPORTE DE OBRA:

\$1,650,766.91

CONVENIO ADICIONAL:

IMPORTE DE ANTIPO DE OBRA:

\$495,230.07

PERIODO CONVENIO ADICIONAL: DEL

IMPORTE TOTAL DE CONTRATO:

\$1,650,766.91

AL

OBRA

CONSTRUCCION DE PAVIMENTO HIDRAULICO EN CALLE BENITO JUAREZ ENTRE CAMINO A LOS LIMONES Y CALLEJON CUAUHEMOC EN CABECERA MUNICIPAL, MUNICIPIO DE CONCORDIA, SINALOA.

URBANIZACION MUNICIPAL

- PRELIMINARES
- TERRACERIAS
- PAVIMENTO
- ACABADOS

\$	158,102.27
\$	52,518.25
\$	1,158,980.73
\$	53,473.63

TOTAL ESTIMACION:

\$ 1,423,074.88

SUB TOTAL=

\$ 1,423,074.88

I.V.A AL 16 %

\$ 227,691.98

TOTAL =

\$ 1,650,766.86

CONTRATISTA

DIRECTOR DE OBRAS PUBLICAS Y DESARROLLO URBANO

SUPERVISOR

ARQ. OSCAR LIZARRAGA TISNADO

ING. JOSE ALFREDO CASTAÑEDA MOTTA

ARQ. JESUS ALBERTO MONROY PASOS



MUNICIPIO DE CONCORDIA SINALOA
DIRECCION DE OBRAS PUBLICAS Y DESARROLLO URBANO
 CONTRATISTA
OSCAR LIZARRAGA TISNADO
 CALLEJON CUAUHEMOC S/N, COL CENTRO, CONCORDIA SINALOA. CP.82600
 R.F.C. I.M.S.S.
R.F.C. LITO790314ET8 L51-11495-10-1

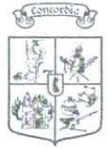

ESTIMACION

CONTRATO No.	FISM-MCS-001-2023	ESTIMACION:	01 (UNO) FINIQUITO
UBICACION:	COLONIA LA MARAVILLA	LOCALIDAD:	CONCORDIA
		MUNICIPIO:	CONCORDIA, SINALOA.
DESCRIPCION:	CONSTRUCCION DE PAVIMENTO HIDRAULICO EN CALLE BENITO JUAREZ ENTRE CAMINO A LOS LIMONES Y CALLEJON CUAUHEMOC EN CABECERA MUNICIPAL, MUNICIPIO DE CONCORDIA, SINALOA.		
IMPORTE DE OBRA:	\$1,650,766.91	CONVENIO ADICIONAL:	
IMPORTE DE ANTICIPO DE OBRA:	\$495,230.07	PERIODO CONVENIO ADICIONAL:	AL
IMPORTE TOTAL DE CONTRATO:	\$1,650,766.91		

CLAVE	CONCEPTO	UNIDAD	SEGUN PROYECTO			HASTA ESTA ESTIM	HASTA ESTIM ANT	EXCEDENTE	DE ESTA ESTIMACION	IMPORTE
			CANTIDAD	P.U.	IMPORTE					
URBANIZACION MUNICIPAL										
PRELIMINARES										
1	SUMINISTRO Y COLOCACION DE RETENIDA VOLADA (RPP), INCLUYE: RETIRO DE RETENIDA EXISTENTE, CABLE GALV. AG8, REMATES, AISLADRO 4R, ABRAZADERA 1G, GUARDACABO, GRILLETE, EQUIPO, MAQUINARIA Y TODO LO NECESARIO PARA SU CORRECTA INSTALACION.	LOTE	1.00	\$17,535.35	\$ 17,535.35	1.00	0.00	0.00	1.00	\$ 17,535.35
2	TRAZO Y CORTE CON CORTADORA DE DISCO EN PAVIMENTO HIDRAULICO DE 15 CMS DE ESPESOR	ML	28.40	\$109.66	\$ 3,114.34	29.41	0.00	1.01	28.40	\$ 3,114.34
3	RUPTURA Y DEMOLICION DE PAVIMENTO HIDRAULICO DE 15 CMS DE ESPESOR	M2	43.66	\$269.86	\$ 11,782.09	56.37	0.00	12.71	43.66	\$ 11,782.09
4	TRAZO Y NIVELACION DE PAVIMENTOS. PRIMEROS 10,000 M2	M2	1334.63	\$14.15	\$ 18,885.01	1419.23	0.00	53.89	1,365.34	\$ 19,319.56
5	EXCAVACION EN MATERIAL TIPO "B" POR MEDIOS MECANICOS PARA ABRIR CAJA, MEDIDO EN TERRENO NATURAL, INCLUYE	M3	266.93	\$99.00	\$ 26,426.07	283.85	0.00	16.92	266.93	\$ 26,426.07
6	REPARACION DE TOMAS DOMICILIARIAS UTILIZANDO MANGUERA DE ALTA DENSIDAD DE 1/2"	PZA	10.00	\$611.03	\$ 6,110.30	10.00	0.00	0.00	10.00	\$ 6,110.30
7	DEMOLICION Y PROTECCION DE POZOS DE VISITA CON TARIMA DE MADERA. INCLUYE: LIMPIEZA EN INTERIOR Y RETIRO DE MATERIAL	PZA	4.00	\$1,594.73	\$ 6,378.92	2.00	0.00	0.00	2.00	\$ 3,189.46
8	REUBICACION DE REGISTROS PARA DESCARGAS DOMICILIARIAS DE 0.40x0.60x1.10 m CON TAPA DE CONCRETO ARMADO, INCLUYE: RUPTURA DE BANQUETA, EXCAVACION Y REPARACION DE BANQUETA	PZA	5.00	\$4,837.45	\$ 24,187.25	13.00	0.00	7.00	6.00	\$ 29,024.70
9	CARGA Y ACARREO EN CAMION 1er KM MATERIAL ABUNDADO PRODUCTO DE EXCAVACION (CAPACIDAD DE 7 M3)	M3	356.84	\$82.10	\$ 29,296.56	369.01	0.00	12.17	356.84	\$ 29,296.56
10	ACARREO EN CAMION KM SUBSECUENTE PRODUCTO DE EXCAVACION (CAPACIDAD DE 7 M3)	M3	713.68	\$17.24	\$ 12,303.84	738.01	0.00	24.33	713.68	\$ 12,303.84
TOTAL DE PRELIMINARES:										\$158,102.27
TERRACERIAS										
11	AFINE Y COMPACTACION AL 90% PROCTOR DE TERRENO NATURAL PARA RECIBIR MEJORAMIENTO	M2	1,334.63	\$37.79	\$ 50,435.67	1419.23	0.00	84.60	1,334.63	\$ 50,435.67
12	LOCALIZAR POZO DE VISITA, INCLUYE: EXCAVACION, DAR ALTURA CON TABIQUE Y APLANADO DE 50 CM PROMEDIO	PZA	4.00	\$1,041.29	\$ 4,165.16	2.00	0.00	0.00	2.00	\$ 2,082.58
TOTAL DE TERRECIERIAS:										\$52,518.25
SUBTOTAL DE HOJA DE CONSTRUCCION DE PAVIMENTO HIDRAULICO:										\$210,620.52

CONTRATISTA

DIRECTOR DE OBRAS PUBLICAS Y DESARROLLO URBANO

SUPERVISOR

ARQ. OSCAR LIZARRAGA TISNADO

ING. JOSE ALFREDO CASTAÑEDA MOTTA

ARQ. JESUS ALBERTO MONROY PASOS



MUNICIPIO DE CONCORDIA SINALOA
DIRECCION DE OBRAS PUBLICAS Y DESARROLLO URBANO
 CONTRATISTA
OSCAR LIZARRAGA TISNADO
 CALLEJON CUAUHTEMOC S/N, COL CENTRO, CONCORDIA SINALOA. CP.82600
 R.F.C. I.M.S.S.
R.F.C. LITO790314ET8 L51-11495-10-1



ESTIMACION

CONTRATO No:	FISM-MCS-001-2023	ESTIMACION:	01 (UNO) FINIQUITO
UBICACION:	COLONIA LA MARAVILLA	LOCALIDAD:	CONCORDIA
		MUNICIPIO:	CONCORDIA, SINALOA.
DESCRIPCION:	CONSTRUCCION DE PAVIMENTO HIDRAULICO EN CALLE BENITO JUAREZ ENTRE CAMINO A LOS LIMONES Y CALLEJON CUAUHTEMOC EN CABECERA MUNICIPAL, MUNICIPIO DE CONCORDIA, SINALOA.		
IMPORTE DE OBRA:	\$1,650,766.91	CONVENIO ADICIONAL:	
IMPORTE DE ANTICIPO DE OBRA:	\$495,230.07	PERIODO CONVENIO ADICIONAL:	AL
IMPORTE TOTAL DE CONTRATO:	\$1,650,766.91		

CLAVE	CONCEPTO	UNIDAD	SEGUN PROYECTO			HASTA ESTA ESTIM	HASTA ESTIM ANT	EXCEDENTE	DE ESTA ESTIMACION	IMPORTE
			CANTIDAD	P.U.	IMPORTE					
PAVIMENTO										
13	GUARNICIÓN TIPO "PECHO PALOMA" CON CONCRETO HIDRÁULICO F _c =200 Kg/cm ² DIMENSIONES DE PROYECTO, INCLUYE: MATERIAL, MANO DE OBRA Y HERRAMIENTA.	ML	322.42	\$637.31	\$ 205,481.49	344.35	0.00	21.93	322.42	\$ 205,481.49
14	CONSTRUCCIÓN DE PAVIMENTO DE CONCRETO HIDRÁULICO DE 15CM DE ESPESOR, A BASE DE CONCRETO PREMEZCLADO F _c = 250 KG/CM2. INCLUYE: PASAJUNTAS CON REDONDO DE 5/8", POLIDUCTO DE 1", CONTRAJUNTA DE DILATACIÓN DE PVC, COLADO, VIBRADO, ACABADO TIPO RAYADO, CURADO, DESPERDICIO, MANO DE OBRA, MATERIALES, HERRAMIENTA, EQUIPO Y PRUEBAS DE LABORATORIO PARA CONTROL DE CALIDAD.	M2	1,178.84	\$788.52	\$ 929,538.92	1193.30	0.00	14.46	1,178.84	\$ 929,538.92
15	CONSTRUCCION DE TOPE DE CONCRETO PREMEZCLADO F _c = 250 KG/CM2, SECCION DE 1.50 MTS. DE ANCHO X 1.00 MTS DE LARGO; INCLUYE: MATERIAL, MANO DE OBRA Y HERRAMIENTA.	ML	16.00	\$1,497.52	\$ 23,960.32	18.98	0.00	2.98	16.00	\$ 23,960.32
TOTAL DE PAVIMENTO:										\$1,158,980.73
ACABADOS										
16	CALAFATEO DE JUNTA DE DILATACIÓN, INCLUYE MATERIAL Y MANO DE OBRA.	ML	564.98	\$47.26	\$ 26,700.95	646.22	0.00	81.24	564.98	\$ 26,700.95
17	LIMPIEZA GENERAL DE LA OBRA	M2	1,334.63	\$20.06	\$ 26,772.68	1419.23	197.48	84.60	1,334.63	\$ 26,772.68
TOTAL DE ACABADOS:										\$53,473.63
SUBTOTAL DE HOJA DE CONSTRUCCIÓN DE PAVIMENTO HIDRÁULICO:										\$1,212,454.36
TOTAL DE CONSTRUCCIÓN DE PAVIMENTO HIDRÁULICO:										\$1,423,074.88

CONTRATISTA

DIRECTOR DE OBRAS PUBLICAS Y DESARROLLO URBANO

SUPERVISOR

 ARQ. OSCAR LIZARRAGA TISNADO

 ING. JOSÉ ALFREDO CASTAÑEDA MOTTA

 ARQ. JESUS ALBERTO MONROY PASOS



MUNICIPIO DE CONCORDIA SINALOA
 DIRECCION DE OBRAS PUBLICAS Y DESARROLLO URBANO
 CONTRATISTA



R.F.C.
 R.F.C. LITO790314ET8

I.M.S.S.
 L51-11495-10-1

CALLEJON CUAUHTEMOC S/N, COL CENTRO, CONCORDIA SINALOA. CP.82600

NUMEROS GENERADORES

CONTRATO No. **FISM-MCS-001-2023** ESTIMACION **01 (UNO) FINIQUITO**
 UBICACION: **COLONIA LA MARAVILLA** LOCALIDAD: **CONCORDIA** MUNICIPIO: **CONCORDIA, SINALOA.**
 DESCRIPCION: **CONSTRUCCION DE PAVIMENTO HIDRAULICO EN CALLE BENITO JUAREZ ENTRE CAMINO A LOS LIMONES Y CALLEJON CUAUHTEMOC EN CABECERA MUNICIPAL, MUNICIPIO DE CONCORDIA, SINALOA.**

CLAVE	CONCEPTO	UNIDAD	CANTIDAD S.P.	LOCALIZACION				LARGO	ANCHO	ALTO	RESULTADO	OBSERVACIONES
				EJE	TRAMO	PZAS	VECES					
	URBANIZACION MUNICIPAL											
	PRELIMINARES											
1	SUMINISTRO Y COLOCACION DE RETENIDA VOLADA (RPP), INCLUYE: RETIRO DE RETENIDA EXISTENTE, CABLE GALV. AG8, REMATES, AISLADRO 4R, ABRAZADERA 1G, GUARDACABO, GRILLETE, EQUIPO, MAQUINARIA Y TODO LO NECESARIO PARA SU CORRECTA INSTALACION.	LOTE	1.00			1.00					1.00	RETENIDA
											1.00	LOTE

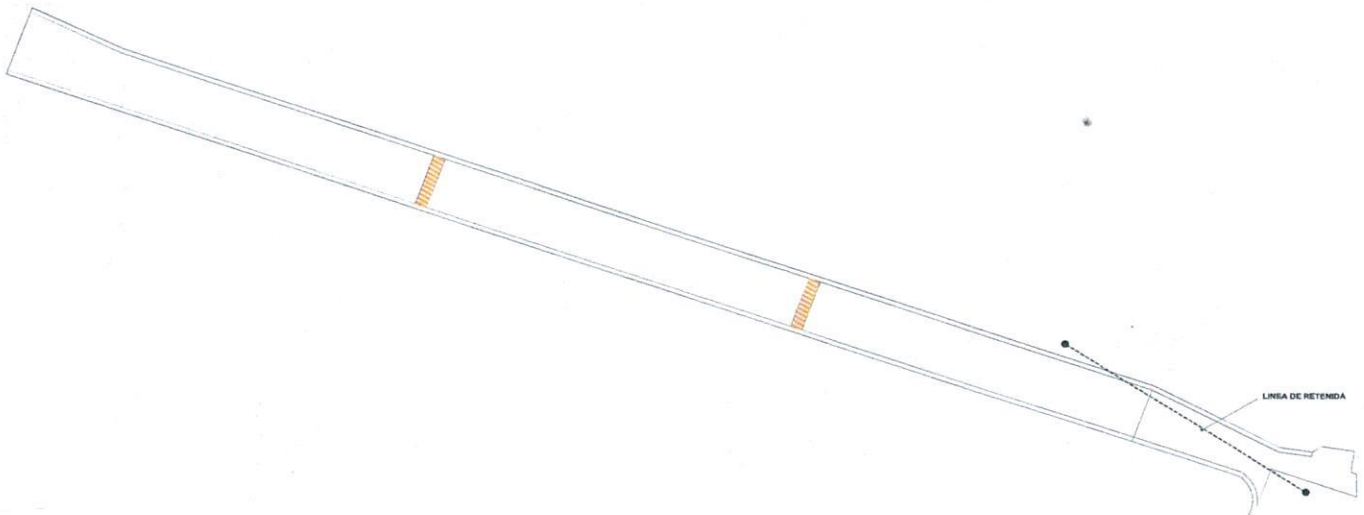

ARQ. OSCAR LIZARRAGA TISNADO
 CONTRATISTA.

ING. JESUS ALBERTO MONROY PASOS
 SUPERVISOR.



MUNICIPIO DE CONCORDIA SINALOA
DIRECCION DE OBRAS PUBLICAS Y DESARROLLO URBANO
 CONTRATISTA
OSCAR LIZARRAGA TISNADO

CALLEJON CUAUHEMOC S/N, COL CENTRO, CONCORDIA SINALOA. CP.82600

R.F.C.
R.F.C. LITO790314ET8

I.M.S.S.
L51-11495-10-1



NUMEROS GENERADORES

CONTRATO No. **FISM-MCS-001-2023** ESTIMACION **01 (UNO) FINIQUITO**
 UBICACION: **COLONIA LA MARAVILLA** LOCALIDAD: **CONCORDIA** MUNICIPIO: **CONCORDIA, SINALOA.**
 DESCRIPCION: **CONSTRUCCION DE PAVIMENTO HIDRAULICO EN CALLE BENITO JUAREZ ENTRE CAMINO A LOS LIMONES Y CALLEJON CUAUHEMOC EN CABECERA MUNICIPAL, MUNICIPIO DE CONCORDIA, SINALOA.**

CLAVE	CONCEPTO	UNIDAD	CANTIDAD S.P.	LOCALIZACION				LARGO	ANCHO	ALTO	RESULTADO	OBSERVACIONES
				EJE	TRAMO	PZAS	VECES					
PRELIMINARES												
2	TRAZO Y CORTE CON CORTADORA DE DISCO EN PAVIMENTO HIDRAULICO DE 15 CMS DE ESPESOR	ML	28.40			1.00		1.30			1.30	CORTE
						1.00		4.20			4.20	
						1.00		3.11			3.11	
						1.00		1.50			1.50	
						1.00		6.80			6.80	
						1.00		12.50			12.50	
											29.41	VOLUMEN GENERADO ESTIMACION ANTERIOR
											28.40	VOLUMEN PROYECTO
											28.40	VOLUMEN A COBRAR EN ESTA ESTIMACION

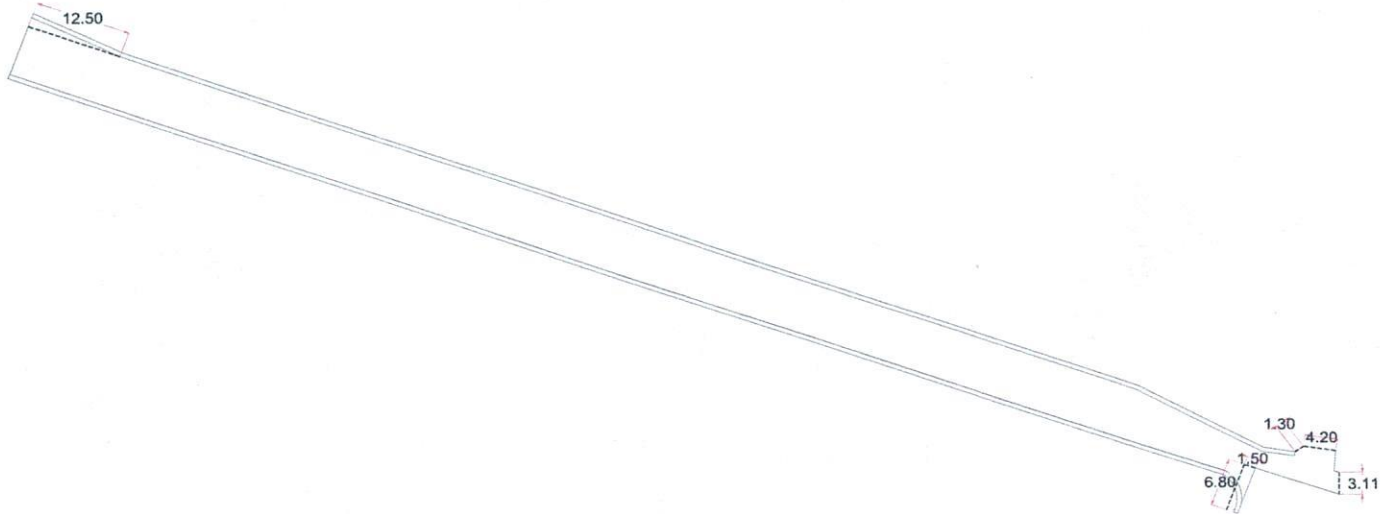

[Signature]
ARQ. OSCAR LIZARRAGA TISNADO
 CONTRATISTA

[Signature]
ING. JESUS ALBERTO MONROY PASOS
 SUPERVISOR.



MUNICIPIO DE CONCORDIA SINALOA
 DIRECCION DE OBRAS PUBLICAS Y DESARROLLO URBANO
 CONTRATISTA



OSCAR LIZARRAGA TISNADO
 CALLEJON CUAUHEMOC S/N, COL CENTRO, CONCORDIA SINALOA. CP.82600
 R.F.C. LITO790314ET8

I.M.S.S.
 L51-11495-10-1

NUMEROS GENERADORES

CONTRATO No. **FISM-MCS-001-2023** ESTIMACION **01 (UNO) FINIQUITO**
 UBICACION: **COLONIA LA MARAVILLA** LOCALIDAD: **CONCORDIA** MUNICIPIO: **CONCORDIA, SINALOA.**
 DESCRIPCION: **CONSTRUCCION DE PAVIMENTO HIDRAULICO EN CALLE BENITO JUAREZ ENTRE CAMINO A LOS LIMONES Y CALLEJON CUAUHEMOC EN CABECERA MUNICIPAL, MUNICIPIO DE CONCORDIA, SINALOA.**

CLAVE	CONCEPTO	UNIDAD	CANTIDAD S.P.	LOCALIZACION				LARGO	ANCHO	ALTO	RESULTADO	OBSERVACIONES
				EJE	TRAMO	PZAS	VECES					
3	PRELIMINARES RUPTURA Y DEMOLICION DE PAVIMENTO HIDRAULICO DE 15 CMS DE ESPESOR	M2	43.66			1.00	36.29				36.29	AREA 9
						1.00	0.35			0.35	AREA 10	
						1.00	3.86			3.86	AREA 11	
						1.00	3.06			3.06	AREA 12	
						1.00	2.61			2.61	AREA 13	
						1.00	10.20			10.20	AREA 14	
										56.37	VOLUMEN GENERADO ESTIMACION ANTERIOR	
										43.66	VOLUMEN PROYECTO	
										43.66	VOLUMEN A COBRAR EN ESTA ESTIMACION	

VOLUMENES AREA TOTAL
 AREA 9 = 36.29 M2
 AREA 10 = 0.35 M2
 AREA 11 = 3.86 M2
 AREA 12 = 3.06 M2
 AREA 13 = 2.61 M2
 AREA 14 = 10.20 M2
 AREA TOTAL = 56.37 M2

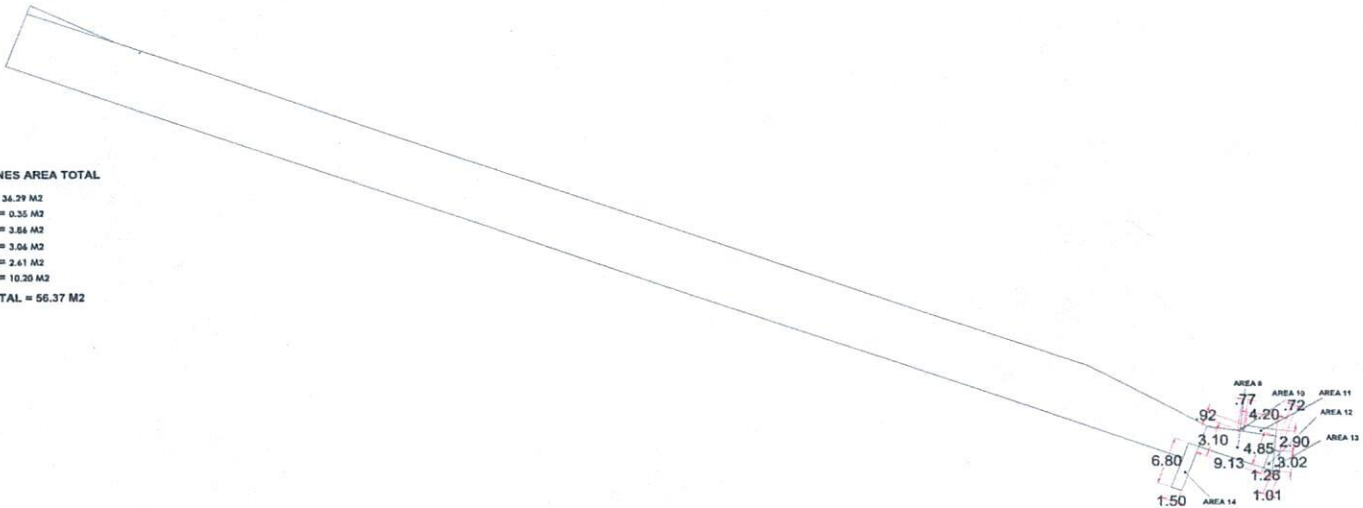

[Signature]
ARG. OSCAR LIZARRAGA TISNADO
 CONTRATISTA

[Signature]
ING. JESUS ALBERTO MONROY PASOS
 SUPERVISOR .



MUNICIPIO DE CONCORDIA SINALOA
DIRECCION DE OBRAS PUBLICAS Y DESARROLLO URBANO
 CONTRATISTA
OSCAR LIZARRAGA TISNADO

CALLEJON CUAUHEMOC S/N, COL CENTRO, CONCORDIA SINALOA. CP.82600

R.F.C.
R.F.C. LITO790314ET8

I.M.S.S.
L51-11495-10-1



NUMEROS GENERADORES

CONTRATO No. **FISM-MCS-001-2023** ESTIMACION **01 (UNO) FINIQUITO**
 UBICACION: **COLONIA LA MARAVILLA** LOCALIDAD: **CONCORDIA** MUNICIPIO: **CONCORDIA, SINALOA.**
 DESCRIPCION: **CONSTRUCCION DE PAVIMENTO HIDRAULICO EN CALLE BENITO JUAREZ ENTRE CAMINO A LOS LIMONES Y CALLEJON CUAUHEMOC EN CABECERA MUNICIPAL, MUNICIPIO DE CONCORDIA, SINALOA.**

CLAVE	CONCEPTO	UNIDAD	CANTIDAD S.P.	LOCALIZACION				LARGO	ANCHO	ALTO	RESULTADO	OBSERVACIONES
				EJE	TRAMO	PZAS	VECES					
4	PRELIMINARES TRAZO Y NIVELACION DE PAVIMENTOS. PRIMEROS 10,000 M2	M2	1,334.63			1.00	9.60				9.60	RAMPA
						1.00	8.13			8.13	AREA 1	
						1.00	253.38			253.38	AREA 2	
						1.00	246.00			246.00	AREA 3	
						1.00	246.00			246.00	AREA 4	
						1.00	246.00			246.00	AREA 5	
						1.00	246.00			246.00	AREA 6	
						1.00	92.69			92.69	AREA 7	
						1.00	19.86			19.86	AREA 8	
						1.00	36.29			36.29	AREA 9	
						1.00	0.35			0.35	AREA 10	
						1.00	3.86			3.86	AREA 11	
						1.00	3.06			3.06	AREA 12	
						1.00	2.61			2.61	AREA 13	
						1.00	5.40			5.40	AREA 14	
									1419.23	VOLUMEN GENERADO ESTIMACION ANTERIOR		
										1334.63	VOLUMEN PROYECTO	
										1334.63	VOLUMEN A COBRAR EN ESTA ESTIMACION	

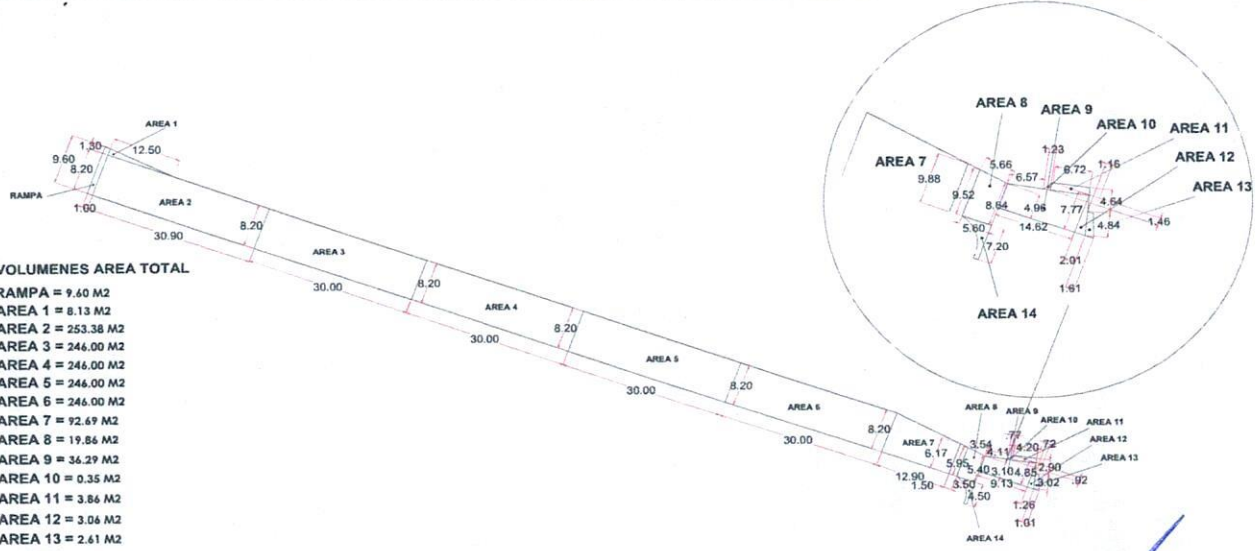

VOLUMENES AREA TOTAL
 RAMPA = 9.60 M2
 AREA 1 = 8.13 M2
 AREA 2 = 253.38 M2
 AREA 3 = 246.00 M2
 AREA 4 = 246.00 M2
 AREA 5 = 246.00 M2
 AREA 6 = 246.00 M2
 AREA 7 = 92.69 M2
 AREA 8 = 19.86 M2
 AREA 9 = 36.29 M2
 AREA 10 = 0.35 M2
 AREA 11 = 3.86 M2
 AREA 12 = 3.06 M2
 AREA 13 = 2.61 M2
 AREA 14 = 5.40 M2
AREA TOTAL = 1,419.23 M2

[Signature]
ARQ. OSCAR LIZARRAGA TISNADO
 CONTRATISTA.

[Signature]
ING. JESUS ALBERTO MONROY PASOS
 SUPERVISOR.



MUNICIPIO DE CONCORDIA SINALOA
DIRECCION DE OBRAS PUBLICAS Y DESARROLLO URBANO
 CONTRATISTA
OSCAR LIZARRAGA TISNADO

CALLEJON CUAUHEMOC S/N, COL CENTRO, CONCORDIA SINALOA. CP.82600

R.F.C.
R.F.C. LITO790314ET8

I.M.S.S.
L51-11495-10-1



NUMEROS GENERADORES

CONTRATO No.	FISM-MCS-001-2023	ESTIMACION	01 (UNO) FINIQUITO
UBICACION:	COLONIA LA MARAVILLA	LOCALIDAD:	CONCORDIA
		MUNICIPIO:	CONCORDIA, SINALOA.
DESCRIPCION:	CONSTRUCCION DE PAVIMENTO HIDRAULICO EN CALLE BENITO JUAREZ ENTRE CAMINO A LOS LIMONES Y CALLEJON CUAUHEMOC EN CABECERA MUNICIPAL, MUNICIPIO DE CONCORDIA, SINALOA.		

CLAVE	CONCEPTO	UNIDAD	CANTIDAD S.P.	LOCALIZACION				LARGO	ANCHO	ALTO	RESULTADO	OBSERVACIONES
				EJE	TRAMO	PZAS	VECES					
5	PRELIMINARES EXCAVACIÓN EN MATERIAL TIPO "B" POR MEDIOS MECÁNICOS PARA ABRIR CAJA, MEDIDO EN TERRENO NATURAL, INCLUYE AFINE	M3	266.93			1.00	9.60			0.20	1.92	RAMPA
						1.00	8.13			0.20	1.63	AREA 1
						1.00	253.38			0.20	50.68	AREA 2
						1.00	246.00			0.20	49.20	AREA 3
						1.00	246.00			0.20	49.20	AREA 4
						1.00	246.00			0.20	49.20	AREA 5
						1.00	246.00			0.20	49.20	AREA 6
						1.00	92.69			0.20	18.54	AREA 7
						1.00	19.86			0.20	3.97	AREA 8
						1.00	36.29			0.20	7.26	AREA 9
						1.00	0.35			0.20	0.07	AREA 10
						1.00	3.86			0.20	0.77	AREA 11
						1.00	3.06			0.20	0.61	AREA 12
						1.00	2.61			0.20	0.52	AREA 13
						1.00	5.40			0.20	1.08	AREA 14
										283.85	VOLUMEN GENERADO ESTIMACION ANTERIOR	
										266.93	VOLUMEN PROYECTO	
										266.93	VOLUMEN A COBRAR EN ESTA ESTIMACION	

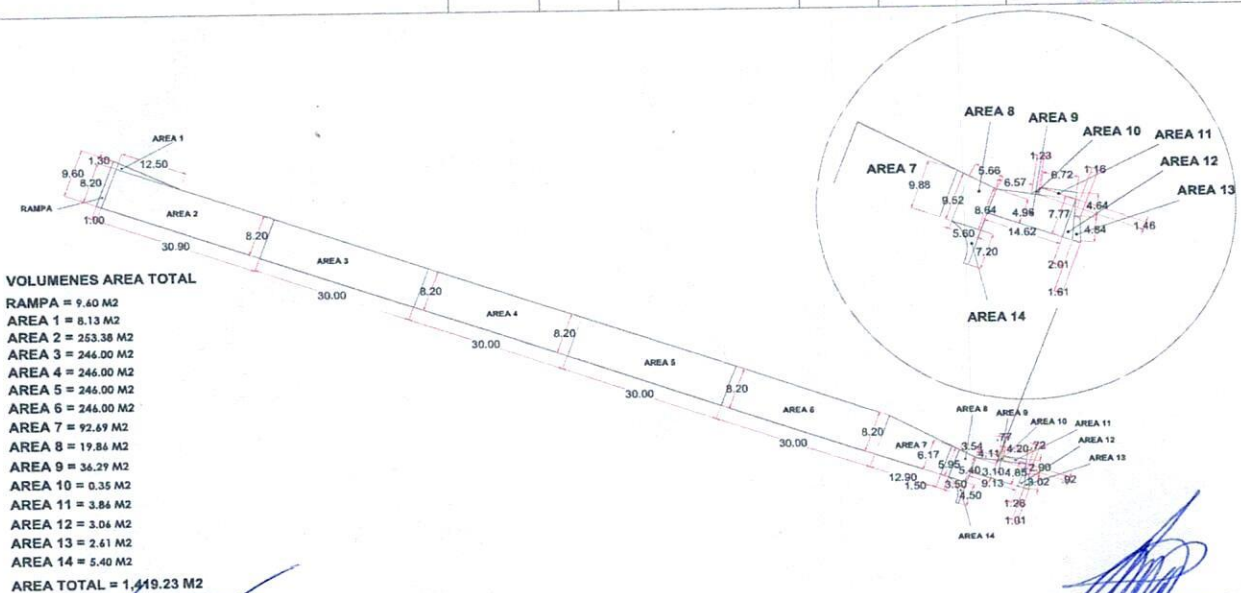

VOLUMENES AREA TOTAL
 RAMPA = 9.60 M2
 AREA 1 = 8.13 M2
 AREA 2 = 253.38 M2
 AREA 3 = 246.00 M2
 AREA 4 = 246.00 M2
 AREA 5 = 246.00 M2
 AREA 6 = 246.00 M2
 AREA 7 = 92.69 M2
 AREA 8 = 19.86 M2
 AREA 9 = 36.29 M2
 AREA 10 = 0.35 M2
 AREA 11 = 3.86 M2
 AREA 12 = 3.06 M2
 AREA 13 = 2.61 M2
 AREA 14 = 5.40 M2
AREA TOTAL = 1,419.23 M2

[Signature]
ARQ. OSCAR LIZARRAGA TISNADO
 CONTRATISTA

[Signature]
ING. JESUS ALBERTO MONROY PASOS
 SUPERVISOR



MUNICIPIO DE CONCORDIA SINALOA
 DIRECCION DE OBRAS PUBLICAS Y DESARROLLO URBANO
 CONTRATISTA
OSCAR LIZARRAGA TISNADO

CALLEJON CUAUHEMOC S/N, COL CENTRO, CONCORDIA SINALOA. CP.82600

R.F.C.
R.F.C. LITO790314ET8

I.M.S.S.
L51-11495-10-1



NUMEROS GENERADORES

CONTRATO No.	FISM-MCS-001-2023	ESTIMACION	01 (UNO) FINIQUITO
UBICACION:	COLONIA LA MARAVILLA	LOCALIDAD:	CONCORDIA
		MUNICIPIO:	CONCORDIA, SINALOA.
DESCRIPCION:	CONSTRUCCION DE PAVIMENTO HIDRAULICO EN CALLE BENITO JUAREZ ENTRE CAMINO A LOS LIMONES Y CALLEJON CUAUHEMOC EN CABECERA MUNICIPAL, MUNICIPIO DE CONCORDIA, SINALOA.		

CLAVE	CONCEPTO	UNIDAD	CANTIDAD S.P.	LOCALIZACION				LARGO	ANCHO	ALTO	RESULTADO	OBSERVACIONES
				EJE	TRAMO	PZAS	VECES					
6	REPARACIÓN DE TOMAS DOMICILIARIAS UTILIZANDO MANGUERA DE ALTA DENSIDAD DE 1/2"	PZA	10.00			10.00					10.00	REPARACION DE TOMAS
											10.00	PZA

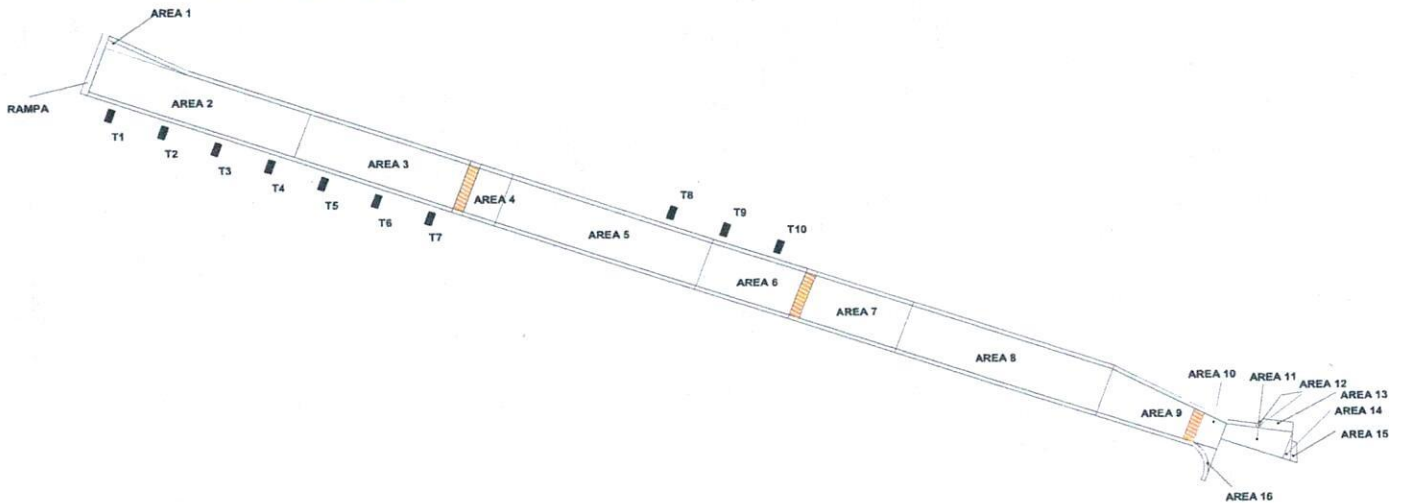

[Signature]
ARQ. OSCAR LIZARRAGA TISNADO
 CONTRATISTA.

[Signature]
ING. JESUS ALBERTO MONROY PASOS
 SUPERVISOR.



MUNICIPIO DE CONCORDIA SINALOA
DIRECCION DE OBRAS PUBLICAS Y DESARROLLO URBANO
 CONTRATISTA
OSCAR LIZARRAGA TISNADO

CALLEJON CUAUHTEMOC S/N, COL CENTRO, CONCORDIA SINALOA. CP.82600

R.F.C.
R.F.C. LITO790314ET8

I.M.S.S.
L51-11495-10-1

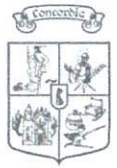

NUMEROS GENERADORES

CONTRATO No.	FISM-MCS-001-2023	ESTIMACION	01 (UNO) FINIQUITO
UBICACION:	COLONIA LA MARAVILLA	LOCALIDAD:	CONCORDIA
		MUNICIPIO:	CONCORDIA, SINALOA.
DESCRIPCION:	CONSTRUCCION DE PAVIMENTO HIDRAULICO EN CALLE BENITO JUAREZ ENTRE CAMINO A LOS LIMONES Y CALLEJON CUAUHTEMOC EN CABECERA MUNICIPAL, MUNICIPIO DE CONCORDIA, SINALOA.		

CLAVE	CONCEPTO	UNIDAD	CANTIDAD S.P.	LOCALIZACION				LARGO	ANCHO	ALTO	RESULTADO	OBSERVACIONES
				EJE	TRAMO	PZAS	VECES					
7	PRELIMINARES DEMOLICIÓN Y PROTECCIÓN DE POZOS DE VISITA CON TARIMA DE MADERA. INCLUYE: LIMPIEZA EN INTERIOR Y RETIRO DE MATERIAL	PZA	4.00			2.00					2.00	DEMOLICION
											2.00	PZA

VOLUMENES AREA TOTAL

- RAMPA = 9.60 M2
- AREA 1 = 8.13 M2
- AREA 2 = 253.38 M2
- AREA 3 = 246.00 M2
- AREA 4 = 246.00 M2
- AREA 5 = 246.00 M2
- AREA 6 = 246.00 M2
- AREA 7 = 92.69 M2
- AREA 8 = 19.86 M2
- AREA 9 = 36.29 M2
- AREA 10 = 0.35 M2
- AREA 11 = 3.86 M2
- AREA 12 = 3.06 M2
- AREA 13 = 2.61 M2
- AREA 14 = 5.40 M2
- AREA TOTAL = 1,419.23 M2**

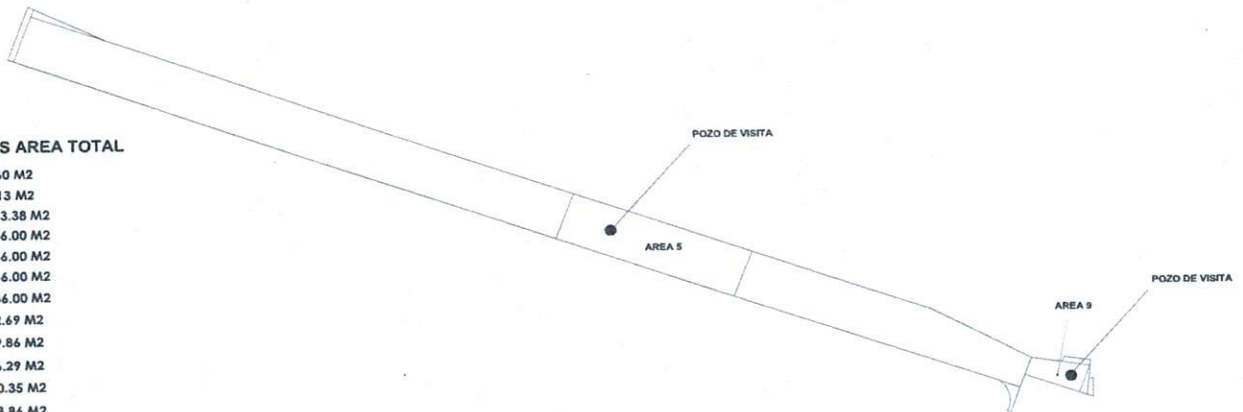

[Signature]
ARQ. OSCAR LIZARRAGA TISNADO
 CONTRATISTA.

[Signature]
ING. JESUS ALBERTO MONROY PASOS
 SUPERVISOR.



MUNICIPIO DE CONCORDIA SINALOA
DIRECCION DE OBRAS PUBLICAS Y DESARROLLO URBANO
 CONTRATISTA
OSCAR LIZARRAGA TISNADO

CALLEJON CUAUHEMOC S/N, COL CENTRO, CONCORDIA SINALOA. CP.82600

R.F.C.
R.F.C. LITO790314ET8

I.M.S.S.
L51-11495-10-1

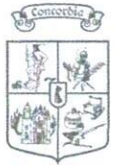

NUMEROS GENERADORES

CONTRATO No.	FISM-MCS-001-2023	ESTIMACION 01 (UNO) FINIQUITO	
UBICACION:	COLONIA LA MARAVILLA	LOCALIDAD:	CONCORDIA
		MUNICIPIO:	CONCORDIA, SINALOA.
DESCRIPCION:	CONSTRUCCION DE PAVIMENTO HIDRAULICO EN CALLE BENITO JUAREZ ENTRE CAMINO A LOS LIMONES Y CALLEJON CUAUHEMOC EN CABECERA MUNICIPAL, MUNICIPIO DE CONCORDIA, SINALOA.		

CLAVE	CONCEPTO	UNIDAD	CANTIDAD S.P.	LOCALIZACION				LARGO	ANCHO	ALTO	RESULTADO	OBSERVACIONES
				EJE	TRAMO	PZAS	VECES					
8	PRELIMINARES REUBICACION DE REGISTROS PARA DESCARGAS DOMICILIARIAS DE 0.40x0.60x1.10 m CON TAPA DE CONCRETO ARMADO, INCLUYE: RUPTURA DE BANQUETA, EXCAVACION Y REPARACION DE BANQUETA	PZA	5.00			13.00					13.00	REGISTROS
											13.00	VOLUMEN GENERADO ESTIMACION ANTERIOR
											5.00	VOLUMEN PROYECTO
											5.00	VOLUMEN A COBRAR EN ESTA ESTIMACION

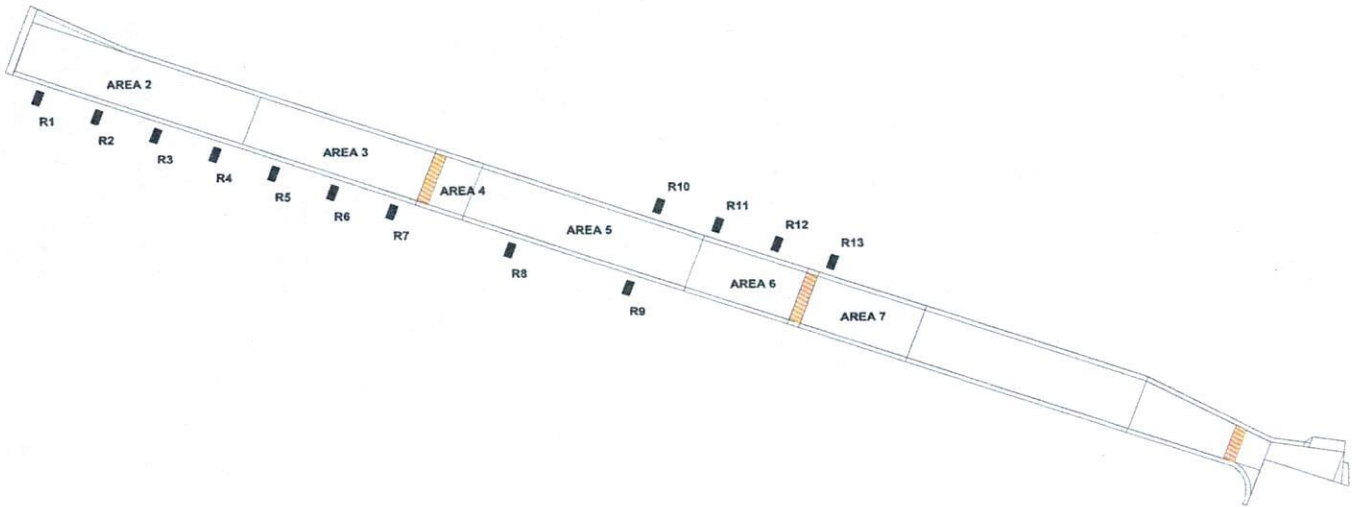

[Signature]
ARQ. OSCAR LIZARRAGA TISNADO
 CONTRATISTA.

[Signature]
ING. JESUS ALBERTO MONROY PASOS
 SUPERVISOR.



MUNICIPIO DE CONCORDIA SINALOA
DIRECCION DE OBRAS PUBLICAS Y DESARROLLO URBANO
 CONTRATISTA
OSCAR LIZARRAGA TISNADO

CALLEJON CUAUHEMOC S/N, COL CENTRO, CONCORDIA SINALOA. CP.82600

R.F.C.
R.F.C. LITO790314ET8

I.M.S.S.
L51-11495-10-1



NUMEROS GENERADORES

CONTRATO No.	FISM-MCS-001-2023	ESTIMACION	01 (UNO) FINIQUITO
UBICACION:	COLONIA LA MARAVILLA	LOCALIDAD:	CONCORDIA
		MUNICIPIO:	CONCORDIA, SINALOA.
DESCRIPCION:	CONSTRUCCION DE PAVIMENTO HIDRAULICO EN CALLE BENITO JUAREZ ENTRE CAMINO A LOS LIMONES Y CALLEJON CUAUHEMOC EN CABECERA MUNICIPAL, MUNICIPIO DE CONCORDIA, SINALOA.		

CLAVE	CONCEPTO	UNIDAD	CANTIDAD S.P.	LOCALIZACION				LARGO	ANCHO	ALTO	RESULTADO	OBSERVACIONES
				EJE	TRAMO	PZAS	VECES					
9	PRELIMINARES CARGA Y ACARREO EN CAMIÓN 1er KM MATERIAL ABUNDADO PRODUCTO DE EXCAVACIÓN (CAPACIDAD DE 7 M3)	M3	356.84			1.00		283.85			283.85	CARGA Y ACARREO
											SUBTOTAL	283.85
											ABUNDAMIENTO	1.30
											369.01	VOLUMEN GENERADO ESTIMACION ANTERIOR
											356.84	VOLUMEN PROYECTO
											356.84	VOLUMEN A COBRAR EN ESTA ESTIMACION

- VOLUMENES AREA TOTAL**
- RAMPA = 9.60 M2
 - AREA 1 = 8.13 M2
 - AREA 2 = 253.38 M2
 - AREA 3 = 246.00 M2
 - AREA 4 = 246.00 M2
 - AREA 5 = 246.00 M2
 - AREA 6 = 246.00 M2
 - AREA 7 = 92.69 M2
 - AREA 8 = 19.86 M2
 - AREA 9 = 36.29 M2
 - AREA 10 = 0.35 M2
 - AREA 11 = 3.86 M2
 - AREA 12 = 3.06 M2
 - AREA 13 = 2.61 M2
 - AREA 14 = 5.40 M2
- AREA TOTAL = 1,419.23 M2**

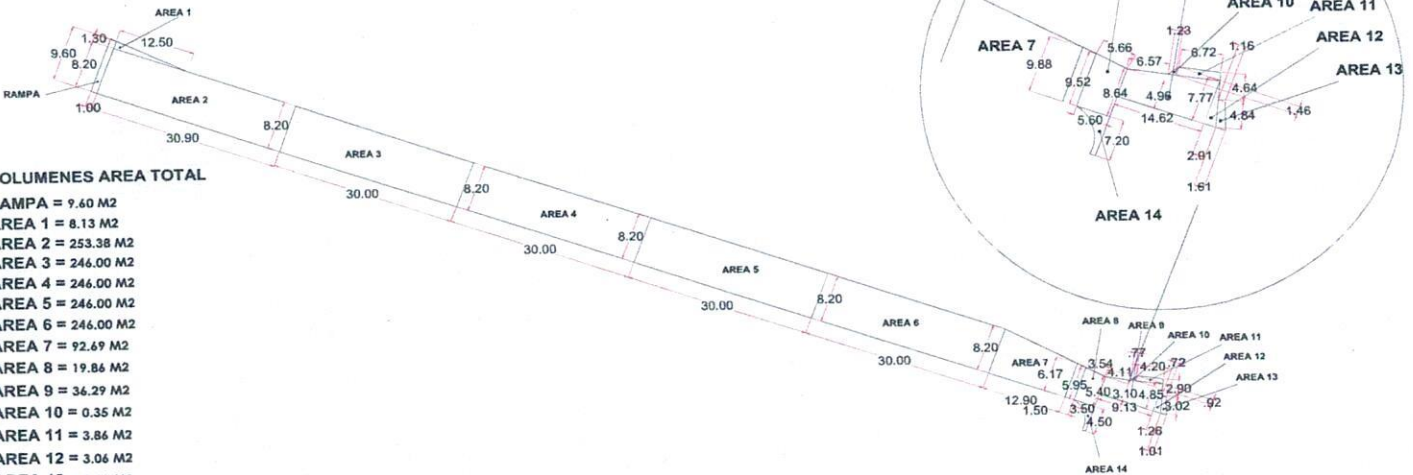

ARQ. OSCAR LIZARRAGA TISNADO
 CONTRATISTA.

ING. JESUS ALBERTO MONROY PASOS
 SUPERVISOR.



MUNICIPIO DE CONCORDIA SINALOA
DIRECCION DE OBRAS PUBLICAS Y DESARROLLO URBANO
 CONTRATISTA
OSCAR LIZARRAGA TISNADO

CALLEJON CUAUHEMOC S/N, COL CENTRO, CONCORDIA SINALOA. CP.82600

R.F.C.
R.F.C. LITO790314ET8

I.M.S.S.
L51-11495-10-1

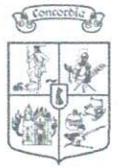

NUMEROS GENERADORES

CONTRATO No.	FISM-MCS-001-2023	ESTIMACION	01 (UNO) FINIQUITO
UBICACION:	COLONIA LA MARAVILLA	LOCALIDAD:	CONCORDIA
		MUNICIPIO:	CONCORDIA, SINALOA.
DESCRIPCION:	CONSTRUCCION DE PAVIMENTO HIDRAULICO EN CALLE BENITO JUAREZ ENTRE CAMINO A LOS LIMONES Y CALLEJON CUAUHEMOC EN CABECERA MUNICIPAL, MUNICIPIO DE CONCORDIA, SINALOA.		

CLAVE	CONCEPTO	UNIDAD	CANTIDAD S.P.	LOCALIZACION				LARGO	ANCHO	ALTO	RESULTADO	OBSERVACIONES
				EJE	TRAMO	PZAS	VECES					
10	PRELIMINARES ACARREO EN CAMIÓN KM SUBSECUENTE PRODUCTO DE EXCAVACIÓN (CAPACIDAD DE 7 M3)	M3	713.68	IGUAL AL VOLUMEN QUE EL CONCEPTO ANTERIOR		2.00		369.01			738.01	ACARREO SUBSECUENTE
											738.01	VOLUMEN GENERADO ESTIMACION ANTERIOR
											713.68	VOLUMEN PROYECTO
											713.68	VOLUMEN A COBRAR EN ESTA ESTIMACION

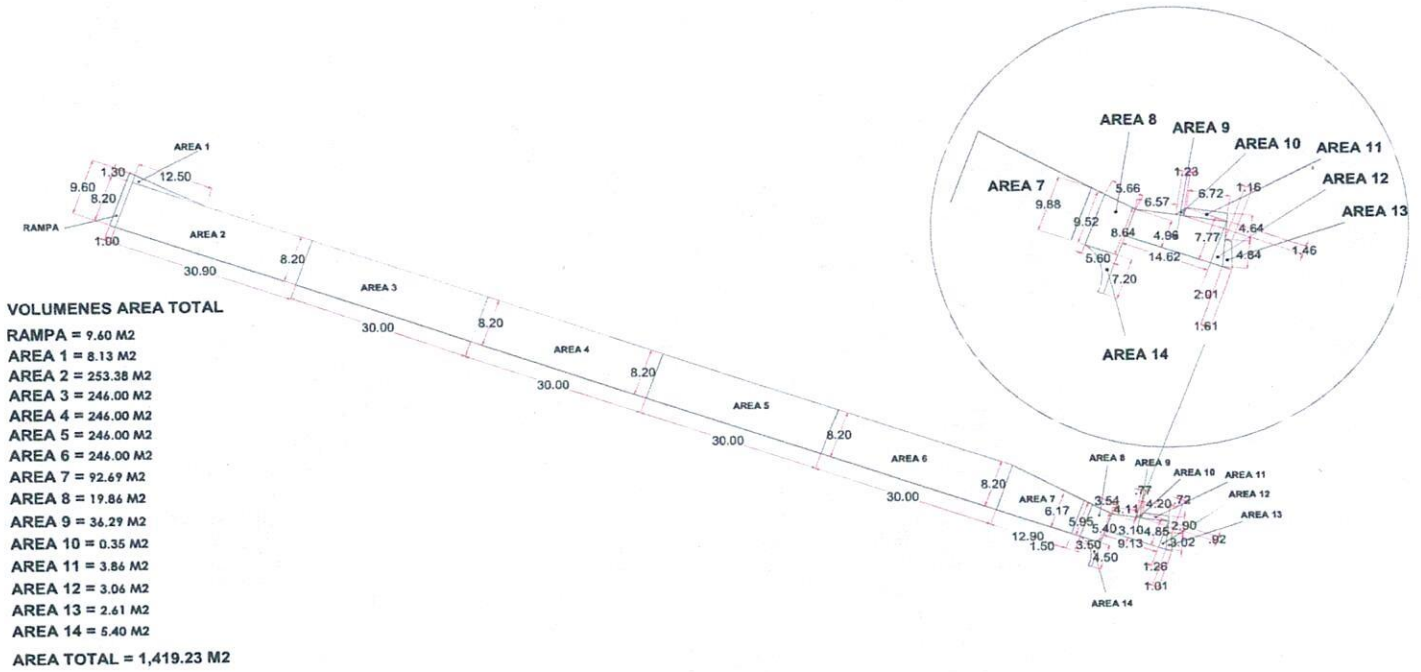

[Signature]
ARQ. OSCAR LIZARRAGA TISNADO
 CONTRATISTA.

[Signature]
ING. JESUS ALBERTO MONROY PASOS
 SUPERVISOR.



MUNICIPIO DE CONCORDIA SINALOA
DIRECCION DE OBRAS PUBLICAS Y DESARROLLO URBANO
 CONTRATISTA
OSCAR LIZARRAGA TISNADO

CALLEJON CUAUHTEMOC S/N, COL CENTRO, CONCORDIA SINALOA. CP.82600

R.F.C.
R.F.C. LITO790314ET8

I.M.S.S.
L51-11495-10-1



NUMEROS GENERADORES

CONTRATO No.	FISM-MCS-001-2023	ESTIMACION	01 (UNO) FINIQUITO
UBICACION:	COLONIA LA MARAVILLA	LOCALIDAD:	CONCORDIA
		MUNICIPIO:	CONCORDIA, SINALOA.
DESCRIPCION:	CONSTRUCCION DE PAVIMENTO HIDRAULICO EN CALLE BENITO JUAREZ ENTRE CAMINO A LOS LIMONES Y CALLEJON CUAUHTEMOC EN CABECERA MUNICIPAL, MUNICIPIO DE CONCORDIA, SINALOA.		

CLAVE	CONCEPTO	UNIDAD	CANTIDAD S.P.	LOCALIZACION				LARGO	ANCHO	ALTO	RESULTADO	OBSERVACIONES
				EJE	TRAMO	PZAS	VECES					
11	TERRACERIAS											
	AFINE Y COMPACTACIÓN AL 90% PROCTOR DE TERRENO NATURAL PARA RECIBIR MEJORAMIENTO	M2	1334.63			1.00	9.60				9.60	RAMPA
						1.00	8.13				8.13	AREA 1
						1.00	253.38				253.38	AREA 2
						1.00	246.00				246.00	AREA 3
						1.00	246.00				246.00	AREA 4
						1.00	246.00				246.00	AREA 5
						1.00	246.00				246.00	AREA 6
						1.00	92.69				92.69	AREA 7
						1.00	19.86				19.86	AREA 8
						1.00	36.29				36.29	AREA 9
						1.00	0.35				0.35	AREA 10
						1.00	3.86				3.86	AREA 11
						1.00	3.06				3.06	AREA 12
						1.00	2.61				2.61	AREA 13
						1.00	5.40				5.40	AREA 14
											1419.23	VOLUMEN GENERADO ESTIMACION ANTERIOR
											1334.63	VOLUMEN PROYECTO
											1334.63	VOLUMEN A COBRAR EN ESTA ESTIMACION

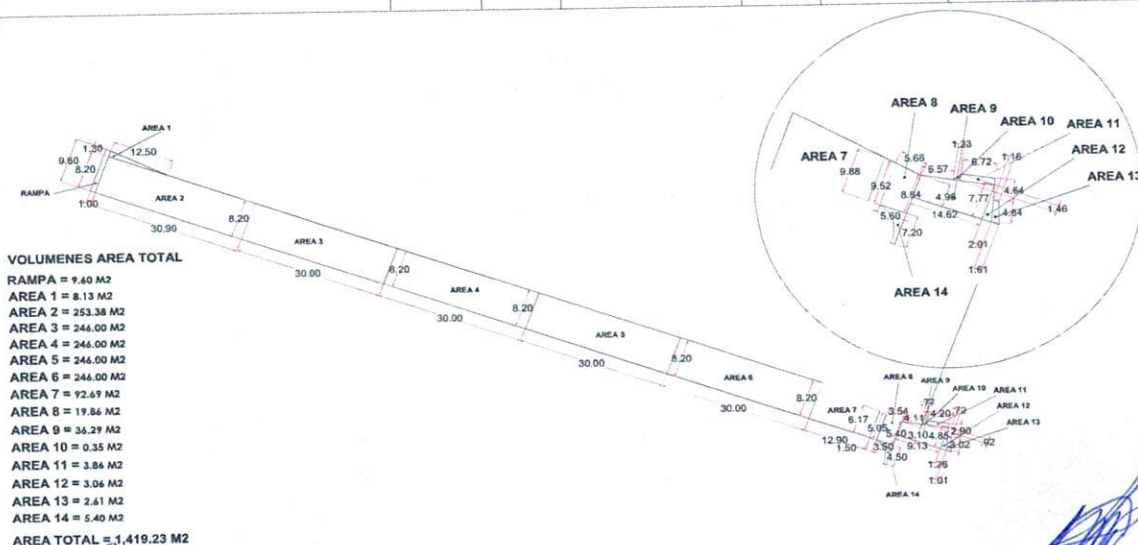

VOLUMENES AREA TOTAL
 RAMPA = 9.60 M2
 AREA 1 = 8.13 M2
 AREA 2 = 253.38 M2
 AREA 3 = 246.00 M2
 AREA 4 = 246.00 M2
 AREA 5 = 246.00 M2
 AREA 6 = 246.00 M2
 AREA 7 = 92.69 M2
 AREA 8 = 19.86 M2
 AREA 9 = 36.29 M2
 AREA 10 = 0.35 M2
 AREA 11 = 3.86 M2
 AREA 12 = 3.06 M2
 AREA 13 = 2.61 M2
 AREA 14 = 5.40 M2
AREA TOTAL = 1,419.23 M2

ARQ. OSCAR LIZARRAGA TISNADO
 CONTRATISTA.

ING. JESUS ALBERTO MONROY PASOS
 SUPERVISOR.



MUNICIPIO DE CONCORDIA SINALOA
DIRECCION DE OBRAS PUBLICAS Y DESARROLLO URBANO
 CONTRATISTA
OSCAR LIZARRAGA TISNADO

CALLEJON CUAUHEMOC S/N, COL CENTRO, CONCORDIA SINALOA. CP.82600

R.F.C.
R.F.C. LITO790314ET8

I.M.S.S.
L51-11495-10-1

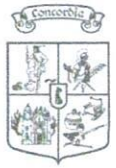

NUMEROS GENERADORES

CONTRATO No.	FISM-MCS-001-2023	ESTIMACION	01 (UNO) FINIQUITO
UBICACION:	COLONIA LA MARAVILLA	LOCALIDAD:	CONCORDIA
		MUNICIPIO:	CONCORDIA, SINALOA.
DESCRIPCION:	CONSTRUCCION DE PAVIMENTO HIDRAULICO EN CALLE BENITO JUAREZ ENTRE CAMINO A LOS LIMONES Y CALLEJON CUAUHEMOC EN CABECERA MUNICIPAL, MUNICIPIO DE CONCORDIA, SINALOA.		

CLAVE	CONCEPTO	UNIDAD	CANTIDAD S.P.	LOCALIZACION				LARGO	ANCHO	ALTO	RESULTADO	OBSERVACIONES
				EJE	TRAMO	PZAS	VECES					
12	TERRACERIAS LOCALIZAR POZO DE VISITA, INCLUYE: EXCAVACIÓN, DAR ALTURA CON TABIQUE Y APLANADO DE 50 CM PROMEDIO	PZA	4.00			2.00					2.00	LOCALIZACION
										TOTAL	2.00	PZA

VOLUMENES AREA TOTAL

- RAMPA = 9.60 M2
- AREA 1 = 8.13 M2
- AREA 2 = 253.38 M2
- AREA 3 = 246.00 M2
- AREA 4 = 246.00 M2
- AREA 5 = 246.00 M2
- AREA 6 = 246.00 M2
- AREA 7 = 92.69 M2
- AREA 8 = 19.86 M2
- AREA 9 = 36.29 M2
- AREA 10 = 0.35 M2
- AREA 11 = 3.86 M2
- AREA 12 = 3.06 M2
- AREA 13 = 2.61 M2
- AREA 14 = 6.40 M2
- AREA TOTAL = 1,419.23 M2**

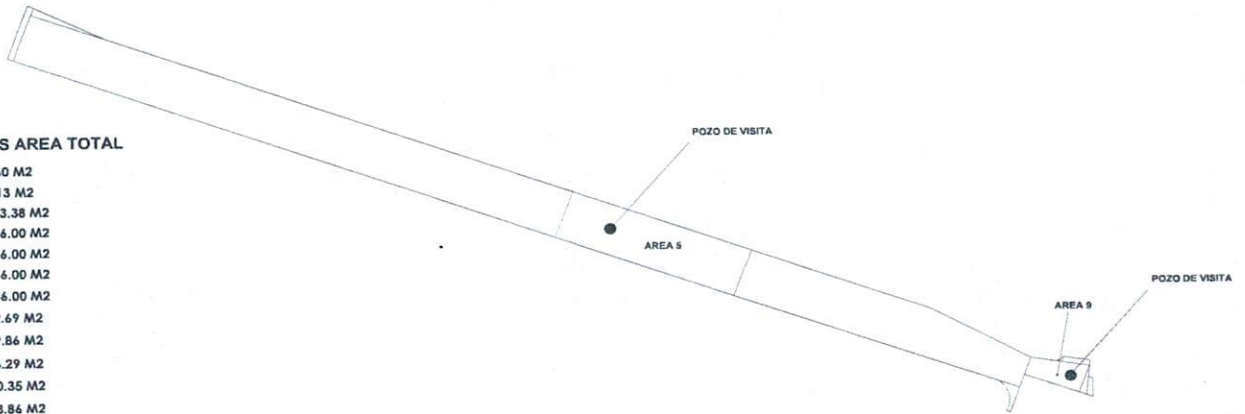

[Signature]
ARQ. OSCAR LIZARRAGA TISNADO
 CONTRATISTA.

[Signature]
ING. JESUS ALBERTO MONROY PASOS
 SUPERVISOR.



MUNICIPIO DE CONCORDIA SINALOA
DIRECCION DE OBRAS PUBLICAS Y DESARROLLO URBANO
 CONTRATISTA
OSCAR LIZARRAGA TISNADO



CALLEJON CUAUHEMOC S/N, COL CENTRO, CONCORDIA SINALOA. CP.82600
 R.F.C. **R.F.C. LITO790314ET8**

I.M.S.S.
L51-11495-10-1

NUMEROS GENERADORES

CONTRATO No. **FISM-MCS-001-2023** ESTIMACION **01 (UNO) FINIQUITO**
 UBICACION: **COLONIA LA MARAVILLA** LOCALIDAD: **CONCORDIA** MUNICIPIO: **CONCORDIA, SINALOA.**
 DESCRIPCION: **CONSTRUCCION DE PAVIMENTO HIDRAULICO EN CALLE BENITO JUAREZ ENTRE CAMINO A LOS LIMONES Y CALLEJON CUAUHEMOC EN CABECERA MUNICIPAL, MUNICIPIO DE CONCORDIA, SINALOA.**

CLAVE	CONCEPTO	UNIDAD	CANTIDAD S.P.	LOCALIZACION				LARGO	ANCHO	ALTO	RESULTADO	OBSERVACIONES	
				EJE	TRAMO	PZAS	VECES						
13	PAVIMENTO GUARNICIÓN TIPO "PECHO PALOMA" CON CONCRETO HIDRÁULICO F _c =200 Kg/cm ² DIMENSIONES DE PROYECTO, INCLUYE: MATERIAL, MANO DE OBRA Y HERRAMIENTA.	ML	322.42			1.00		12.57			12.57	GUARNICIONES	
						1.00		134.80		138.40			
						1.00		18.10		18.10			
						1.00		4.11		4.11			
						1.00		5.87		5.87			
						1.00		165.30		165.30			
												VOLUMEN GENERADO ESTIMACION ANTERIOR	
												344.35	
												322.42	VOLUMEN PROYECTO
												322.42	VOLUMEN A COBRAR EN ESTA ESTIMACION

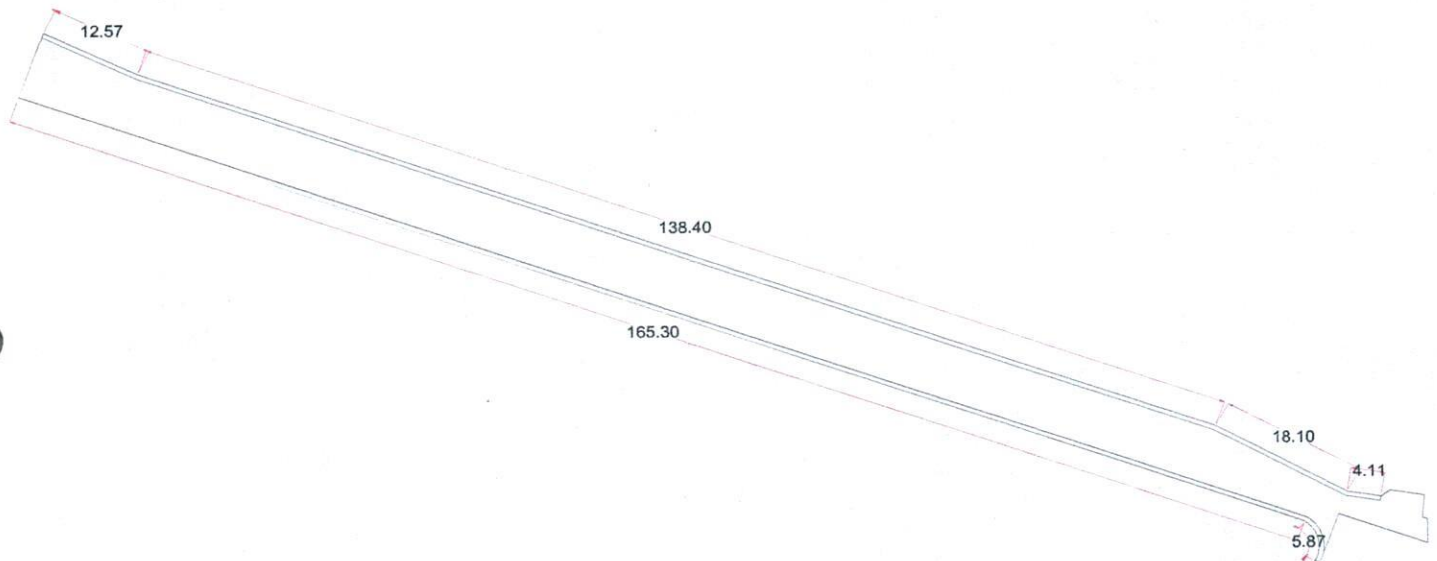

[Signature]
ARQ. OSCAR LIZARRAGA TISNADO
 CONTRATISTA.

[Signature]
ING. JESUS ALBERTO MONROY PASOS
 SUPERVISOR.



MUNICIPIO DE CONCORDIA SINALOA
DIRECCION DE OBRAS PUBLICAS Y DESARROLLO URBANO
 CONTRATISTA
OSCAR LIZARRAGA TISNADO

CALLEJON CUAUHEMOC S/N, COL CENTRO, CONCORDIA SINALOA. CP.82600

R.F.C.
R.F.C. LITO790314ET8

I.M.S.S.
L51-11495-10-1

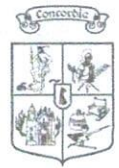

NUMEROS GENERADORES

CONTRATO No.	FISM-MCS-001-2023	ESTIMACION 01 (UNO) FINIQUITO	
UBICACION:	COLONIA LA MARAVILLA	LOCALIDAD:	CONCORDIA
		MUNICIPIO:	CONCORDIA, SINALOA.
DESCRIPCION:	CONSTRUCCION DE PAVIMENTO HIDRAULICO EN CALLE BENITO JUAREZ ENTRE CAMINO A LOS LIMONES Y CALLEJON CUAUHEMOC EN CABECERA MUNICIPAL, MUNICIPIO DE CONCORDIA, SINALOA.		

CLAVE	CONCEPTO	UNIDAD	CANTIDAD S.P.	LOCALIZACION				LARGO	ANCHO	ALTO	RESULTADO	OBSERVACIONES
				EJE	TRAMO	PZAS	VECES					
14	PAVIMENTO CONSTRUCCIÓN DE PAVIMENTO DE CONCRETO HIDRÁULICO DE 15CM DE ESPESOR, A BASE DE CONCRETO PREMEZCLADO F'C = 250 KG/CM2. INCLUYE: PASAJUNTAS CON REDONDO DE 5/8", POLIDUCTO DE 1", CONTRAJUNTA DE DILATACIÓN DE PVC, COLADO, VIBRADO, ACABADO TIPO RAYADO, CURADO, DESPERDICIO, MANO DE OBRA, MATERIALES, HERRAMIENTA, EQUIPO Y PRUEBAS DE LABORATORIO PARA CONTROL DE CALIDAD.	M2	1178.84			1.00	129.00				9.60	RAMPA
						1.00	5.38			8.13	AREA 1	
						1.00	75.24			216.30	AREA 2	
						1.00	14.36			165.90	AREA 3	
						1.00	134.40			33.60	AREA 4	
						1.00	28.80			210.00	AREA 5	
						1.00	40.00			98.00	AREA 6	
						1.00	1.95			101.50	AREA 7	
						1.00	8.78			210.00	AREA 8	
						1.00	8.78			77.27	AREA 9	
						1.00	8.78			15.63	AREA 10	
						1.00	8.78			31.45	AREA 11	
						1.00	8.78			0.81	AREA 12	
						1.00	8.78			6.38	AREA 13	
						1.00	8.78			2.37	AREA 14	
						1.00	8.78			2.61	AREA 15	
						1.00	8.78			3.75	AREA 16	
						1193.30	VOLUMEN GENERADO ESTIMACION ANTERIOR					
						1178.84	VOLUMEN PROYECTO					
						1178.84	VOLUMEN A COBRAR EN ESTA ESTIMACION					

[Signature]
ARQ. OSCAR LIZARRAGA TISNADO
 CONTRATISTA

[Signature]
ING. JESUS ALBERTO MONROY PASOS
 SUPERVISOR



MUNICIPIO DE CONCORDIA SINALOA
DIRECCION DE OBRAS PUBLICAS Y DESARROLLO URBANO
 CONTRATISTA
OSCAR LIZARRAGA TISNADO



CALLEJON CUAUHEMOC S/N, COL CENTRO, CONCORDIA SINALOA. CP.82600
 R.F.C. LITO790314ET8

I.M.S.S.
 L51-11495-10-1

NUMEROS GENERADORES

CONTRATO No.	FISM-MCS-001-2023	ESTIMACION	01 (UNO) FINIQUITO
UBICACION:	COLONIA LA MARAVILLA	LOCALIDAD:	CONCORDIA
		MUNICIPIO:	CONCORDIA, SINALOA.
DESCRIPCION:	CONSTRUCCION DE PAVIMENTO HIDRAULICO EN CALLE BENITO JUAREZ ENTRE CAMINO A LOS LIMONES Y CALLEJON CUAUHEMOC EN CABECERA MUNICIPAL, MUNICIPIO DE CONCORDIA, SINALOA.		

CLAVE	CONCEPTO	UNIDAD	CANTIDAD S.P.	LOCALIZACION				LARGO	ANCHO	ALTO	RESULTADO	OBSERVACIONES
				EJE	TRAMO	PZAS	VECES					
14	CONSTRUCCIÓN DE PAVIMENTO DE CONCRETO HIDRÁULICO DE 15CM DE ESPESOR, A BASE DE CONCRETO PREMEZCLADO F'C = 250 KG/CM2. INCLUYE: PASAJUNTAS CON REDONDO DE 5/8", POLIDUCTO DE 1", CONTRAJUNTA DE DILATACIÓN DE PVC, COLADO, VIBRADO, ACABADO TIPO RAYADO, CURADO, DESPERDICIO, MANO DE OBRA, MATERIALES, HERRAMIENTA, EQUIPO Y PRUEBAS DE LABORATORIO PARA CONTROL DE CALIDAD.	M2	1178.84									
											1183.70	VOLUMEN GENERADO ESTIMACION ANTERIOR
											1178.84	VOLUMEN PROYECTO
											1178.84	VOLUMEN A COBRAR EN ESTA ESTIMACION

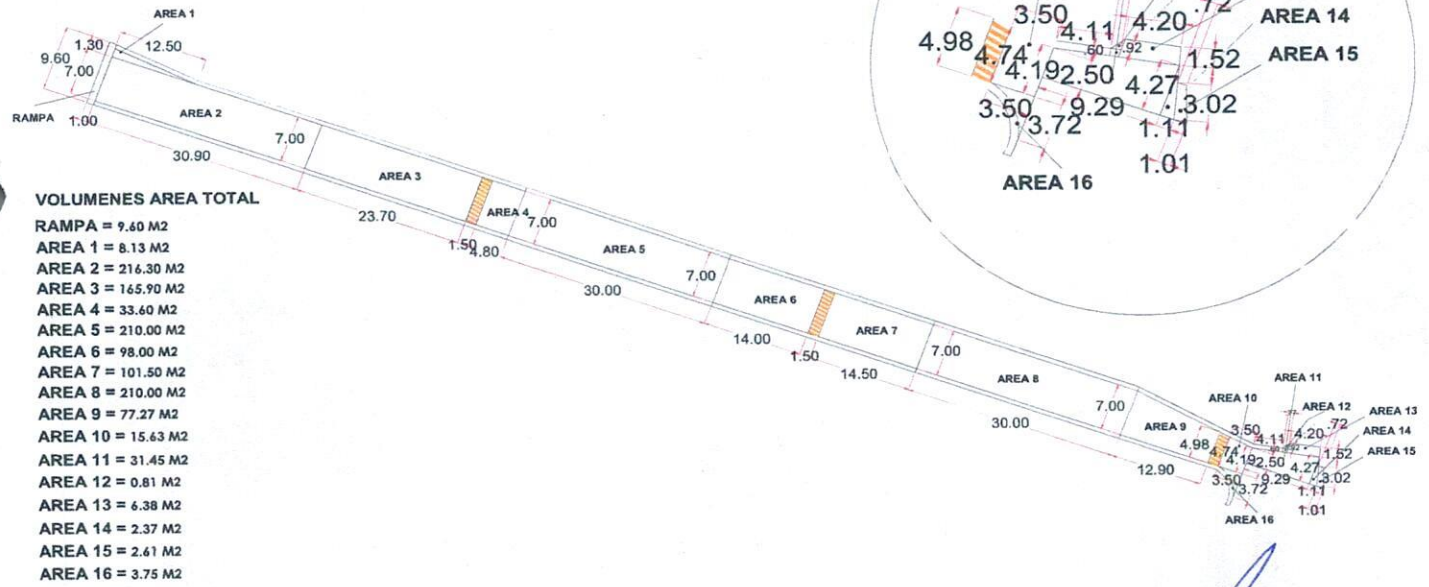

- VOLUMENES AREA TOTAL**
- RAMPA = 9.60 M2
 - AREA 1 = 8.13 M2
 - AREA 2 = 216.30 M2
 - AREA 3 = 165.90 M2
 - AREA 4 = 33.60 M2
 - AREA 5 = 210.00 M2
 - AREA 6 = 98.00 M2
 - AREA 7 = 101.50 M2
 - AREA 8 = 210.00 M2
 - AREA 9 = 77.27 M2
 - AREA 10 = 15.63 M2
 - AREA 11 = 31.45 M2
 - AREA 12 = 0.81 M2
 - AREA 13 = 6.38 M2
 - AREA 14 = 2.37 M2
 - AREA 15 = 2.61 M2
 - AREA 16 = 3.75 M2
- TOTAL AREA PAVIMENTO = 1,193.30 M2
 TOTAL AREA GUARNICIONES = 344.35 ML

ARQ. OSCAR LIZARRAGA TISNADO
 CONTRATISTA.

ING. JESUS ALBERTO MONROY PASOS
 SUPERVISOR.



MUNICIPIO DE CONCORDIA SINALOA
DIRECCION DE OBRAS PUBLICAS Y DESARROLLO URBANO
 CONTRATISTA
OSCAR LIZARRAGA TISNADO

CALLEJON CUAUHEMOC S/N, COL CENTRO, CONCORDIA SINALOA. CP.82600

R.F.C.
R.F.C. LITO790314ET8

I.M.S.S.
L51-11495-10-1



NUMEROS GENERADORES

CONTRATO No. **FISM-MCS-001-2023** ESTIMACION **01 (UNO) FINIQUITO**
 UBICACION: **COLONIA LA MARAVILLA** LOCALIDAD: **CONCORDIA** MUNICIPIO: **CONCORDIA, SINALOA.**
 DESCRIPCION: **CONSTRUCCION DE PAVIMENTO HIDRAULICO EN CALLE BENITO JUAREZ ENTRE CAMINO A LOS LIMONES Y CALLEJON CUAUHEMOC EN CABECERA MUNICIPAL, MUNICIPIO DE CONCORDIA, SINALOA.**

CLAVE	CONCEPTO	UNIDAD	CANTIDAD S.P.	LOCALIZACION				LARGO	ANCHO	ALTO	RESULTADO	OBSERVACIONES
				EJE	TRAMO	PZAS	VECES					
	PAVIMENTO											
15	CONSTRUCCION DE TOPE DE CONCRETO PREMEZCLADO F'C = 250 KG/CM2, SECCION DE 1.50 MTS. DE ANCHO X 1.00 MTS DE LARGO; INCLUYE: MATERIAL, MANO DE OBRA Y HERRAMIENTA.	ML	16.00			1.00		7.00			7.00	TOPE DE CONCRETO
						1.00		7.00			7.00	
						1.00		4.98			4.98	
											18.98	VOLUMEN GENERADO ESTIMACION ANTERIOR
											16.00	VOLUMEN PROYECTO
											16.00	VOLUMEN A COBRAR EN ESTA ESTIMACION

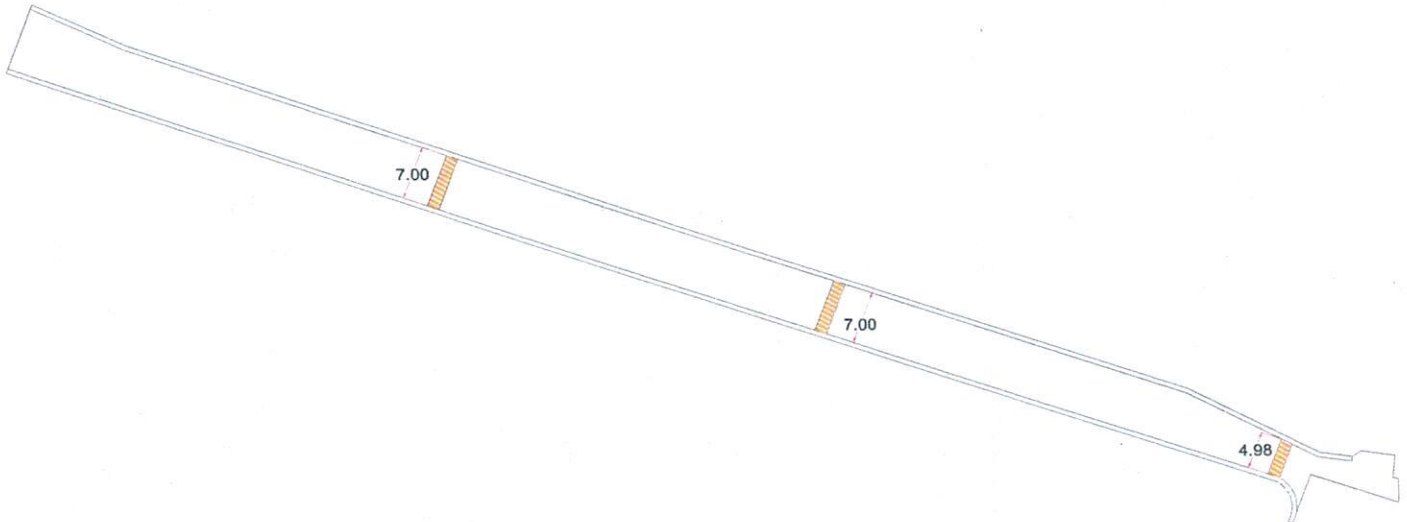

[Signature]
ARQ. OSCAR LIZARRAGA TISNADO
 CONTRATISTA.

[Signature]
ING. JESUS ALBERTO MONROY PASOS
 SUPERVISOR .



MUNICIPIO DE CONCORDIA SINALOA
 DIRECCION DE OBRAS PUBLICAS Y DESARROLLO URBANO
 CONTRATISTA



OSCAR LIZARRAGA TISNADO
 CALLEJON CUAUHTEMOC S/N, COL CENTRO, CONCORDIA SINALOA. CP.82600
 R.F.C. LITO790314ET8

I.M.S.S.
 L51-11495-10-1

NUMEROS GENERADORES

CONTRATO No. **FISM-MCS-001-2023** ESTIMACION 01 (UNO) FINIQUITO
 UBICACION: **COLONIA LA MARAVILLA** LOCALIDAD: **CONCORDIA** MUNICIPIO: **CONCORDIA, SINALOA.**
 DESCRIPCION: **CONSTRUCCION DE PAVIMENTO HIDRAULICO EN CALLE BENITO JUAREZ ENTRE CAMINO A LOS LIMONES Y CALLEJON CUAUHTEMOC EN CABECERA MUNICIPAL, MUNICIPIO DE CONCORDIA, SINALOA.**

CLAVE	CONCEPTO	UNIDAD	CANTIDAD S.P.	LOCALIZACION				LARGO	ANCHO	ALTO	RESULTADO	OBSERVACIONES
				EJE	TRAMO	PZAS	VECES					
ACABADOS												
16	CALAFATEO DE JUNTA DE DILATACIÓN, INCLUYE MATERIAL Y MANO DE OBRA.	ML	564.98									
								12.57			12.57	CALAFATEO
								12.50			12.50	
								134.80			138.40	
								18.10			18.10	
								4.11			4.11	
								5.87			1.30	
								165.30			4.20	
								165.30			2.90	
								165.30			0.72	
								165.30			3.11	
								165.30			11.40	
								165.30			6.79	
								165.30			5.87	
								165.30			165.30	
								150.90			150.90	
								18.05			18.05	
								7.00			21.00	
								115.00			69.00	
											646.22	VOLUMEN GENERADO ESTIMACION ANTERIOR
											564.98	VOLUMEN PROYECTO
											564.98	VOLUMEN A COBRAR EN ESTA ESTIMACION

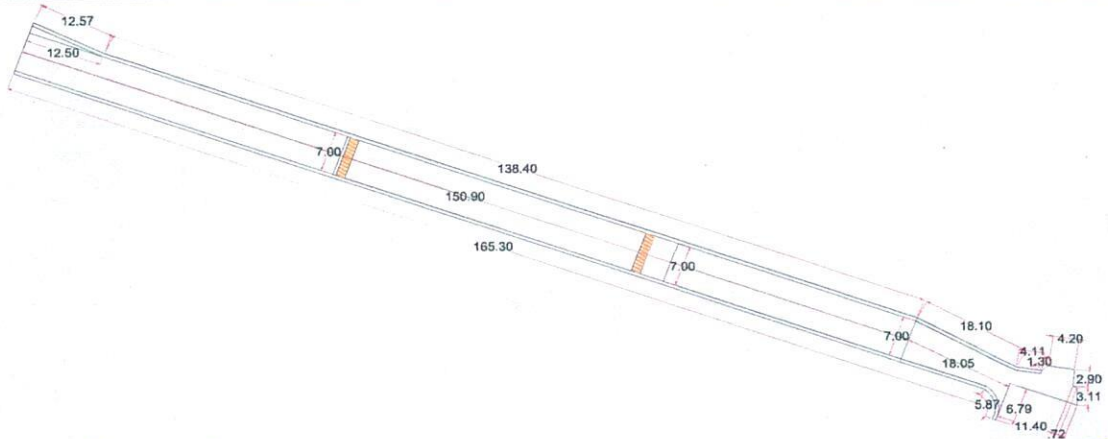

[Signature]
ARQ. OSCAR LIZARRAGA TISNADO
 CONTRATISTA.

[Signature]
ING. JESUS ALBERTO MONROY PASOS
 SUPERVISOR.



MUNICIPIO DE CONCORDIA SINALOA
 DIRECCION DE OBRAS PUBLICAS Y DESARROLLO URBANO
 CONTRATISTA
OSCAR LIZARRAGA TISNADO



CALLEJON CUAUHEMOC S/N, COL CENTRO, CONCORDIA SINALOA. CP.82600
 R.F.C. LITO790314ET8

I.M.S.S.
 L51-11495-10-1

NUMEROS GENERADORES

CONTRATO No. **FISM-MCS-001-2023** ESTIMACION 01 (UNO) FINIQUITO
 UBICACION: **COLONIA LA MARAVILLA** LOCALIDAD: **CONCORDIA** MUNICIPIO: **CONCORDIA, SINALOA.**
 DESCRIPCION: **CONSTRUCCION DE PAVIMENTO HIDRAULICO EN CALLE BENITO JUAREZ ENTRE CAMINO A LOS LIMONES Y CALLEJON CUAUHEMOC EN CABECERA MUNICIPAL, MUNICIPIO DE CONCORDIA, SINALOA.**

CLAVE	CONCEPTO	UNIDAD	CANTIDAD S.P.	LOCALIZACION				LARGO	ANCHO	ALTO	RESULTADO	OBSERVACIONES
				EJE	TRAMO	PZAS	VECES					
ACABADOS												
17	LIMPIEZA GENERAL DE LA OBRA	M2	1334.63									
						1.00	9.60				9.60	RAMPA
						1.00	8.13				8.13	AREA 1
						1.00	253.38				253.38	AREA 2
						1.00	246.00				246.00	AREA 3
						1.00	246.00				246.00	AREA 4
						1.00	246.00				246.00	AREA 5
						1.00	246.00				246.00	AREA 6
						1.00	92.69				92.69	AREA 7
						1.00	19.86				19.86	AREA 8
						1.00	36.29				36.29	AREA 9
						1.00	0.35				0.35	AREA 10
						1.00	3.86				3.86	AREA 11
						1.00	3.06				3.06	AREA 12
						1.00	2.61				2.61	AREA 13
						1.00	5.40				5.40	AREA 14
											1419.23	VOLUMEN GENERADO ESTIMACION ANTERIOR
											1334.63	VOLUMEN PROYECTO
											1334.63	VOLUMEN A COBRAR EN ESTA ESTIMACION

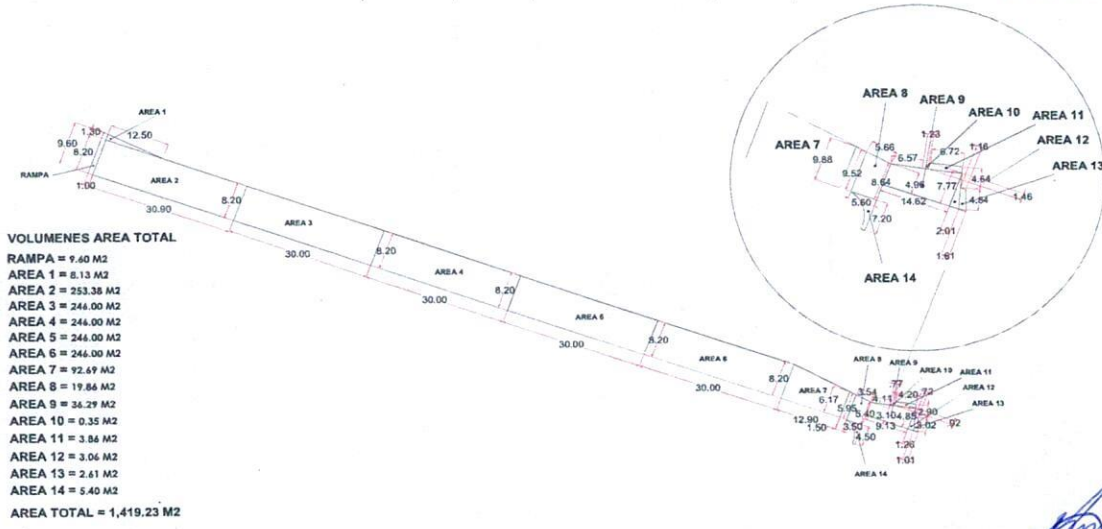

VOLUMENES AREA TOTAL
 RAMPA = 9.60 M2
 AREA 1 = 8.13 M2
 AREA 2 = 253.38 M2
 AREA 3 = 246.00 M2
 AREA 4 = 246.00 M2
 AREA 5 = 246.00 M2
 AREA 6 = 246.00 M2
 AREA 7 = 92.69 M2
 AREA 8 = 19.86 M2
 AREA 9 = 36.29 M2
 AREA 10 = 0.35 M2
 AREA 11 = 3.86 M2
 AREA 12 = 3.06 M2
 AREA 13 = 2.61 M2
 AREA 14 = 5.40 M2
AREA TOTAL = 1,419.23 M2

ARQ. OSCAR LIZARRAGA TISNADO
 CONTRATISTA

ING. JESUS ALBERTO MONROY PASOS
 SUPERVISOR